

UN MONDE
DE LUXE

ALTURA

ASCENSEURS

PRIVATIFS

ACCESS

CATALOGUE
DES PRODUITS

T A B L E D E S M A T I È R E S

02

Résumé Un monde de luxe	04	Rampe	43
Cabines	08	Portes	44
Altura Gold paroi de console toute hauteur	10	Portes coulissantes cabine et palier	46
Altura Gold Pro paroi de console avec plafond	12	Portes en accordéon cabine	48
Altura Platinum paroi de console avec plafond	14	Porte palière battante Altura Platinum et Diamond	49
Altura Platinum cabine sans portes	16	Porte palière battante Altura Gold et Gold Pro	50
Altura Platinum et Diamond portes coulissantes	18	Porte palière battante options supplémentaires	51
Altura Platinum et Diamond portes en accordéon / battantes	20	Porte palière coupe-feu et anti-fumée	52
Cabin simplicity	22	Options de porte commandes d'appel et verrouillage	53
Design et configuration	24	Options de porte bouton d'appel mural	54
Options pour l'intérieur	26	Pylône	56
Cabine Deluxe	28	Pylône métallique Altura Gold / Gold Pro	58
Design et configuration	30	Pylône Altura Platinum et Diamond	60
Parois et sols	32	Pylône Options pour les panneaux	62
Collection Diamond	36	Pylône informations complémentaires	64
Panneau de contrôle	40	Pylône systèmes auxiliaires	66
Communication	43	Entraînement caractéristiques standard	68

Données techniques	70
Spécifications techniques Altura Gold et Gold Pro	72
Spécifications techniques Altura Platinum	73
Spécifications techniques Altura Diamond	74
Forces de réaction au sol Altura Gold / Gold Pro	75
Forces de réaction au sol Altura Platinum et Diamond	76
Forces de réaction à la paroi	77
Schémas de faisabilité Altura Platinum	78
Schémas de faisabilité Altura Diamond	80
Hauteur libre par type de cabine Altura Platinum	81
Course supérieure Altura Platinum	82
Faisabilité Parois et portes de vitrées	83
Plans prédéfinis	84
Altura Platinum et Diamond tailles de plan prédéfinies	86
Altura Gold dessins	98

RÉSUMÉ

04

UN MONDE DE LUXE



**LA GAMME
D'ASCENSEURS
PRIVATIFS DE
LUXE ALTURA
D'ACCESS BDD OFFRE
DES SOLUTIONS
FLEXIBLES POUR
RÉPONDRE AUX
BESOINS EN MATIÈRE
D'ASCENSEURS
RÉSIDENTIELS ET
PUBLICS**

La gamme d'ascenseurs privés Altura propose trois technologies de levage différentes qui partagent un design et des caractéristiques techniques communs pour offrir une solution complète pour les ascenseurs privés.

05

Choisir votre ascenseur privé est simple :

1. Choisissez le type d'ascenseur qui convient le mieux à vos besoins, à votre budget et à l'espace disponible. Consultez votre partenaire local Access BDD pour obtenir tous les conseils dont vous avez besoin pour prendre votre décision.
2. Choisissez le type de cabine et la finition de votre ascenseur Altura en fonction de votre environnement.
3. . Votre partenaire Access BDD vous guidera tout au long du processus de commande et d'installation.



ALTURA GOLD SYSTÈME VIS-ÉCROU

Découvrez le luxe d'un ascenseur privatif avec L'Altura Gold.

L'Altura Gold dispose d'une plateforme à côtés ouverts équipée de boutons de contrôle par pression continue. La plateforme est entraînée par un simple système de vis-écrou (vis-sans-fin). Elle peut être installée dans des petits espaces sans compromettre le confort ni la facilité d'accès.

L'Altura Gold est livré avec son propre pylône fermé et est conçu pour un usage à l'intérieur uniquement. Les plus petites tailles sont destinées à un usage résidentiel et la version plus large Gold Pro peut être utilisée dans les bâtiments publics et pour faciliter l'accès aux fauteuils roulants.



ALTURA PLATINUM HYDRAULIQUE

Découvrez le luxe grâce à l'Altura Platinum, un ascenseur polyvalent proposant une large gamme d'applications.

L'Altura Platinum s'appuie sur une technologie hydraulique éprouvée et fiable. Disponible dans un grand choix de dimensions et de configurations, l'Altura Platinum est un ascenseur à grande capacité d'adaptation qui peut être utilisé dans des environnements publics et privés, à l'intérieur comme à l'extérieur. L'ascenseur dispose de son propre pylône autoportant ou peut être installé dans une gaine maçonnée.



ALTURA DIAMOND COGBELT

L'Altura Diamond réinvente le concept d'ascenseur privatif de luxe.

L'Altura Diamond est actionné par une technologie innovante de courroie dentée et est plus silencieux qu'une chambre sourde. Ces détails raffinés font de l'Altura Diamond une solution élégante pour tous les types d'environnements.

L'Altura Diamond dispose d'une cabine entièrement fermée, de commandes tactiles et de portes totalement automatiques. L'ascenseur est fourni avec son propre pylône métallique ou peut être installé dans une gaine maçonnée. Il peut être utilisé à l'intérieur ou à l'extérieur.

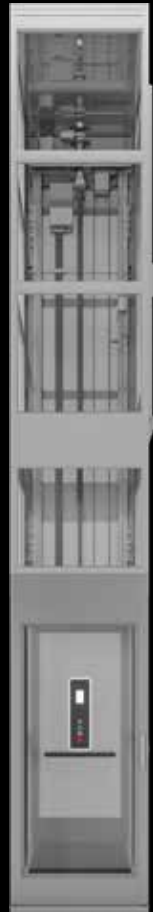

Gold

Platinum

Diamond

Système d'entraînement	Vis-écrou	Hydraulique	Courroie dentée
Application	Seulement intérieure	Intérieure ou extérieure	Intérieure ou extérieure
Type de structure	Pylône métallique	Pylône métallique ou gaine maçonnée	Pylône métallique ou gaine maçonnée
Application dans bâtiments publics	Seulement Gold Pro	Oui	Oui
Type de cabine	Gold: plate-forme avec paroi de console Gold Pro: plate-forme avec paroi de console et plafond	Paroi de console avec plafond, cabine ouverte ou cabine entièrement fermée	Cabine entièrement fermée
Finition de cabine	Simplicity	Simplicity ou deluxe	Simplicity ou deluxe
Miroir	Non	Oui	Oui
Parois vitrées	Non	Oui	Oui
Portes battantes	Oui	Oui	Oui
Portes coulissantes	Non	Oui	Oui
Commande en cabine	Pression maintenue	Cabine ouverte : pression maintenue Cabine fermée : automatique	Automatique
Panneau de contrôle avec écran couleur	Oui	Oui	Oui
Panneau de contrôle avec écran couleur sur les étages	En option	En option	En option



08

CABINES





ALTURA GOLD

PAROI DE CONSOLE
TOUTE HAUTEUR

10



Paroi de console

La plate-forme de l'Altura Gold dispose d'une paroi de console toute hauteur. Le panneau de contrôle, le dispositif de communication et la main courante sont toujours installés sur la paroi de console.

En cours de fonctionnement, la plate-forme est éclairée par une bande lumineuse LED située au-dessus de la paroi de console.

Les options suivantes sont disponibles pour la paroi de console :

- choix de skinplates à couleurs unies ou à motifs
- choix de peintures RAL

La gamme complète des finitions figure aux pages 26–27.

Dimensions de la paroi de console

Largeur: 800 mm

Hauteur: 2200 mm

Plate-forme

Le sol de la plate-forme est recouvert d'un revêtement en vinyle dans la couleur de votre choix (voir page 27). La plate-forme est équipée de bords de sécurité sur les trois côtés ouverts. Si un objet ou une personne se trouve trop près du bord de la plate-forme, le bord de sécurité détectera leur présence et l'ascenseur s'arrêtera immédiatement.

Dimensions de plate-forme

Les portes sur les côtés A et C sont disponibles uniquement pour la plate-forme de 800 × 1100 mm.

Distance minimale entre les étages intermédiaires :

- Accès opposé (côtés A/C) : 250 mm
- Adjacent (A/B ou B/C) ou même côté (A, B or C) : 2300 mm.

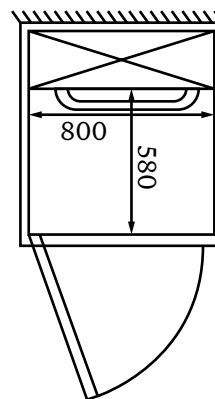

800 × 580

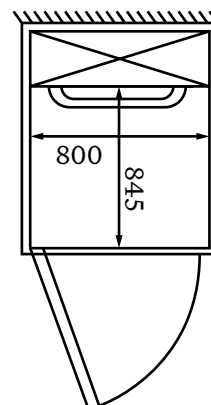

800 × 845

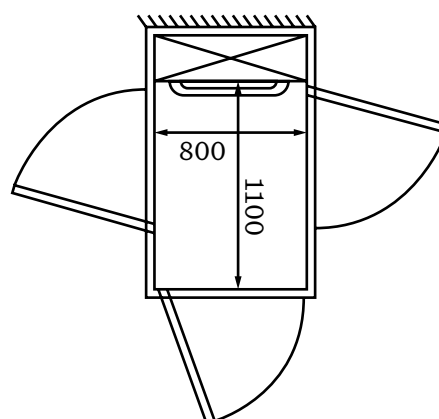

800 × 1100



ALTURA GOLD PRO

PAROI DE CONSOLE
AVEC PLAFOND



Paroi de console

La plate-forme Altura Gold Pro dispose d'une paroi de console toute hauteur avec un plafond soutenu par deux poteaux. Le panneau de contrôle, le dispositif de communication et la main courante se situent sur la paroi de console.

La plate-forme est éclairée par trois spots LED intégrés au plafond.

Les options suivantes sont disponibles pour la paroi de console :

- choix de skinplates à couleurs unies ou à motifs
- finitions en acier inoxydable
- choix de peintures RAL

La gamme complète des finitions figure aux pages 26–27.

Dimensions de la paroi de console

Largeur : 1400 mm

Hauteur : 2100 mm

Plate-forme

Deux photocellules sont placées sur chaque poteau pour sécuriser les côtés ouverts. Si un objet ou une personne se trouve trop près du bord de la plate-forme, le faisceau photocellule se coupe et l'ascenseur s'arrêtera immédiatement.

Siège rabattable

Un siège rabattable manuel peut être commandé en option. Le siège est fabriqué en plexiglas transparent solide et fourni avec des supports de fixation peints.

- Dimensions : 300 × 420 mm
- Charge nominale : 100 kg

Le siège est conforme à la norme EN81-41

Dimensions de plate-forme

Distance minimale entre les étages intermédiaires :

- Accès opposé (côtés A/C) et accès adjacent (A/B ou B/C) : 250 mm
- Même côté (A, B ou C) : 2300 mm.

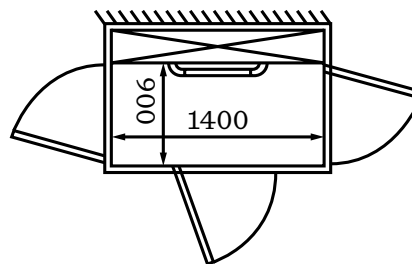

1400 × 900

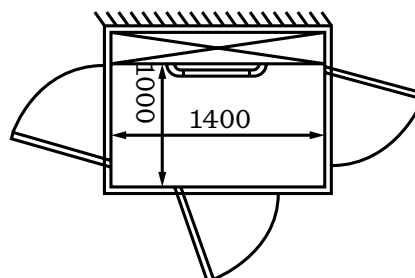

1400 × 1000

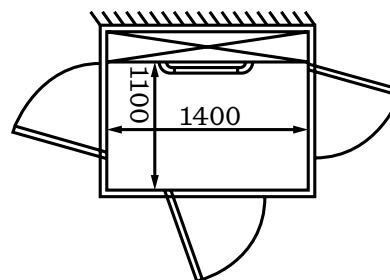

1400 × 1100



ALTURA PLATINUM

PAROI DE CONSOLE AVEC PLAFOND

14



Un panneau pleine hauteur du côté G avec plafond et deux poteaux. Les parois ouvertes sont protégées par des photocellules et la cabine est équipée de boutons de contrôle par pression continue. La cabine est éclairée par trois spots LED intégrés au plafond.

Hauteur de la cabine et des portes

La hauteur de la cabine est de 2100 mm avec une hauteur nette de porte de 2000 mm..

Options pour les panneaux

Le panneau pleine hauteur est équipé d'un choix d'options pour parois et sols de la gamme de la cabine Simplicity (voir pages 26-27).

Siège rabattable

Un siège rabattable manuel peut être commandé en option. Le siège est fabriqué en plexiglas transparent solide et fourni avec des supports de fixation peints.

- Dimensions : 300 × 420 mm
- Charge nominale : 100 kg

Le siège est conforme à la norme EN81-41

Options pour portes palières battantes

- Vitre panoramique avec choix de types de vitrages ;
- Portes en acier, peintes en couleur RAL au choix ;
- Portes en acier, peintes en couleur métallisée : voir page 63 ;
- Finition en acier inoxydable (application intérieure uniquement) ;
- Portes peintes et traitées pour un usage à l'extérieur ;
- Portes coupe-feu, peintes ou avec finition en acier inoxydable, pour un usage à l'intérieur uniquement.

Voir page 49 pour plus de détails et pour consulter les dimensions des portes battantes.

Dimensions de la cabine

Tailles maximales et minimales(CW x CD)

Cabine la plus petite : 560 × 600 mm

Cabine avec largeur maximale : 1600 × 1100 mm

Cabine avec profondeur maximale : 1100 × 1400 mm

Vous trouverez plus d'informations dans les pages techniques à la fin de ce catalogue.

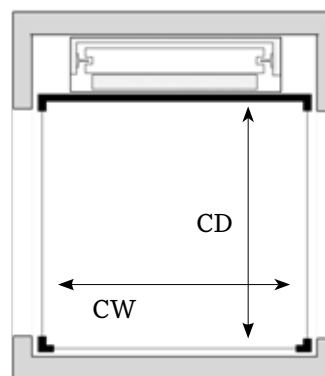



ALTURA PLATINUM

CABINE SANS

PORTES

16

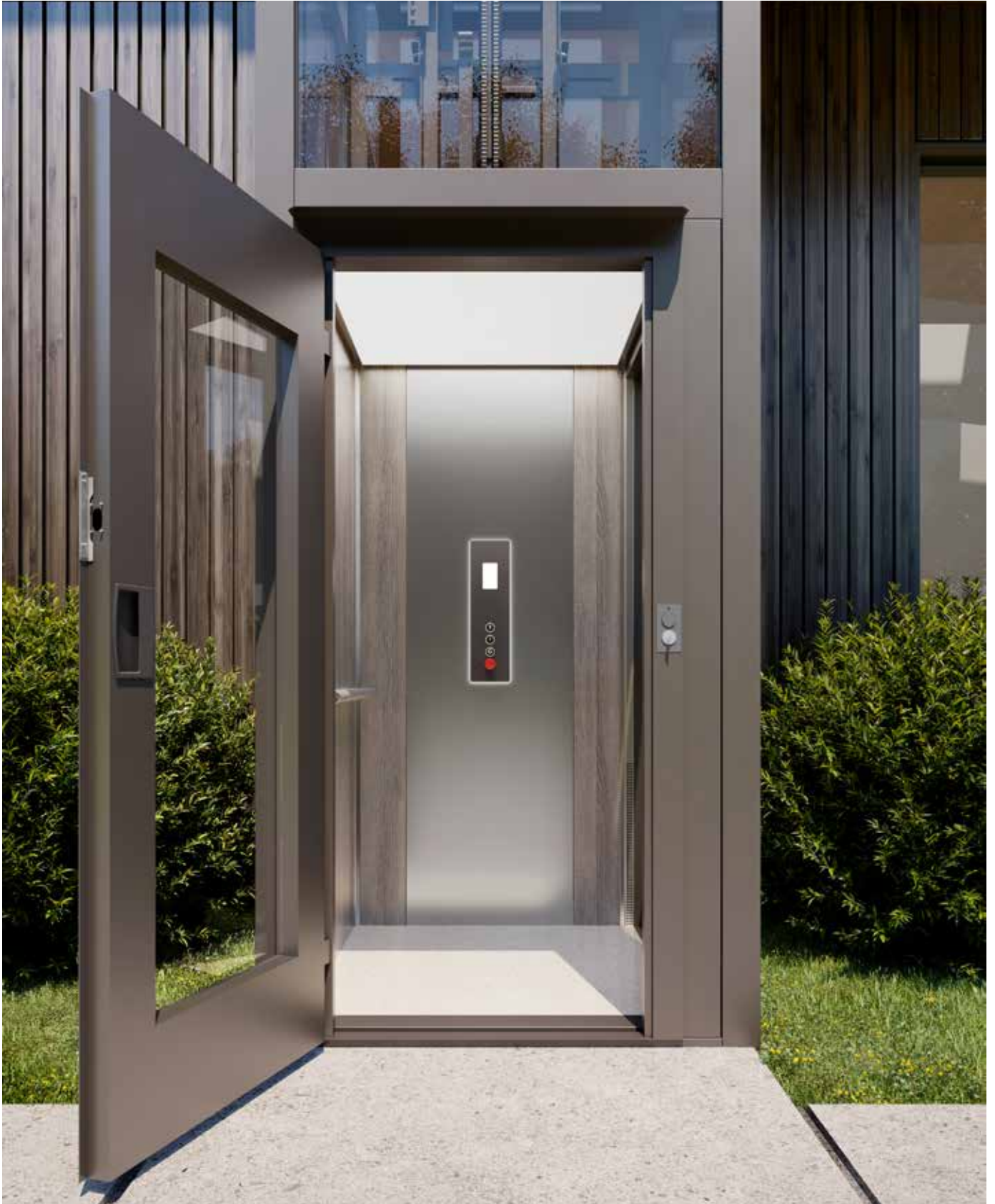

Cabine avec un ou deux côtés ouverts. Chaque côté ouvert est protégé par des photocellules en standard.

Hauteur de la cabine et des portes

La hauteur de la cabine est de 2100 mm avec une hauteur nette de porte de 2000 mm.

Dans le cas de la cabine Deluxe avec faux plafond, la hauteur nette de la cabine est réduite de 70 mm.

Cabin options

Vous disposez d'un choix complet d'options dans les gammes Simplicity et Deluxe pour les finitions des parois, du sol et du plafond.

Siège rabattable

Un siège rabattable manuel peut être commandé en option. Le siège est fabriqué en plexiglas transparent solide et fourni avec des supports de fixation peints.

- Dimensions : 300 × 420 mm
- Charge nominale : 100 kg

Le siège est conforme à la norme EN81-41

Options pour portes palières battantes

- Vitre panoramique avec choix de types de vitrages ;
- Portes en acier, peintes en couleur RAL au choix ;
- Portes en acier, peintes en couleur métallisée : voir page 63 ;
- Finition en acier inoxydable (application intérieure uniquement) ;
- Portes peintes et traitées pour un usage à l'extérieur ;
- Portes coupe-feu, peintes ou avec finition en acier inoxydable, pour un usage à l'intérieur uniquement.

Voir page 49 pour plus de détails et pour consulter les dimensions des portes battantes.

Dimensions de la cabine

Tailles maximales et minimales(CW x CD)

Cabine la plus petite : 750 mm x 625 mm

Cabine avec largeur maximale : 1600 × 1100 mm

Cabine avec profondeur maximale : 1100 × 1400 mm

Vous trouverez plus d'informations dans les pages techniques à la fin de ce catalogue.

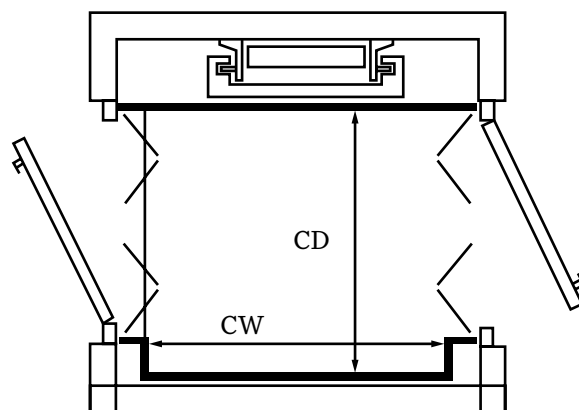



ALTURA PLATINUM ET DIAMOND

PORTES COULISSANTES

18



Accès en cabine et aux paliers fourni par des portes automatiques télescopiques (maximum de deux accès par étage), avec ouverture latérale à deux panneaux ou ouverture centrale à quatre panneaux. Chaque accès est protégé par des photocellules en standard. Des rideaux de lumières toute hauteur sont disponibles en option.

Hauteur de la cabine et des portes

La hauteur de la cabine est de 2100 mm avec une hauteur nette de porte de 2000 mm.

Dans le cas de la cabine Deluxe avec faux plafond, la hauteur nette de la cabine est réduite de 70 mm.

Options pour portes coulissantes : cabine et palier

- Panneaux vitrés avec cadres en acier inoxydable ;
- Panneaux pleins en acier inoxydable ;
- Panneaux pleins en acier, peints dans la couleur RAL de votre choix ;
- Panneaux pleins en acier, revêtus d'un film coloré ou métallique. Consulter la gamme d'options skinplate pour les parois de cabine à la page 26.

Additional options for landing doors

- Portes en acier, peintes en couleur métallisée : voir page 63;
- Panneaux vitrés avec cadres en acier inoxydable ou avec peinture RAL au choix ;
- Traitement pour une utilisation à l'extérieur (acier inoxydable ou peinture) ;
- Portes coupe-feu : en acier inoxydable ou peintes, pour un usage à l'intérieur uniquement.

Voir pages 46–47 pour plus de détails et pour consulter les dimensions des portes coulissantes.

Dimensions de la cabine

Tailles maximales et minimales (CW x CD)

Cabine la plus petite : 750 × 650 mm

Cabine avec largeur maximale : 1400 × 1100 mm

Cabine avec profondeur maximale : 1200 × 1200 mm

Vous trouverez plus d'informations dans les pages techniques à la fin de ce catalogue.

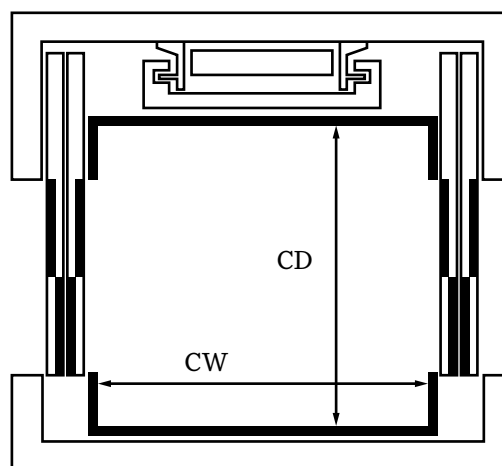



ALTURA PLATINUM ET DIAMOND

PORTES EN ACCORDÉON /
BATTANTES

20



Des portes de cabine en accordéon (quatre panneaux, ouverture centrale) sont également disponibles. Lorsque des portes en accordéon sont utilisées, des portes battantes sont installées aux paliers.

Hauteur de la cabine et des portes

La hauteur de la cabine est de 2100 mm avec une hauteur nette de porte de 2000 mm.

Dans le cas de la cabine Deluxe avec faux plafond, la hauteur nette de la cabine est réduite de 70 mm.

Options pour portes de cabine en accordéon

- Panneaux vitrés avec cadres en acier inoxydable ;
- Portes peintes dans la couleur RAL de votre choix ;
- Portes en acier inoxydable.

Options pour portes palières battantes

- Vitre panoramique avec choix de types de vitrages ;
- Portes en acier, peintes en couleur RAL au choix ;
- Portes en acier, peintes en couleur métallisée : voir page 63 ;
- Finition en acier inoxydable (application intérieure uniquement) ;
- Portes peintes et traitées pour un usage à l'extérieur ;
- Portes coupe-feu, peintes ou avec finition en acier inoxydable, pour un usage à l'intérieur uniquement.

Voir page 49 pour plus de détails et pour consulter les dimensions des portes des portes en accordéon et battantes.

Dimensions de la cabine

Tailles maximales et minimales(CW x CD)

Cabine la plus petite : 750 × 650 mm

Cabine avec largeur maximale : 1400 × 1100 mm

Cabine avec profondeur maximale : 1200 × 1200 mm

Vous trouverez plus d'informations dans les pages techniques à la fin de ce catalogue.

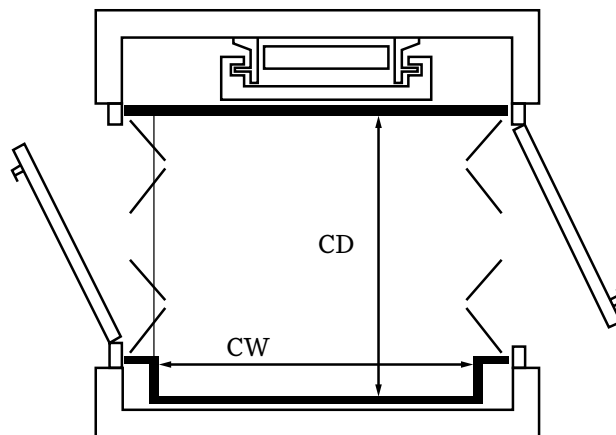

22

CABIN

SIMPLICITY







DESIGN ET CONFIGURATION



La cabine Altura Diamond Simplicity se distingue par son look soigné et ses lignes épurées et est disponible sur tous les produits de la famille d'ascenseurs privés Altura.

PAROIS DE LA CABINE

24



Parois simples

Disponible en finition skinplate, en acier inoxydable ou peintes dans un choix de couleurs RAL. La finition de l'intérieur des portes s'accorde avec les parois : voir les options sur les pages suivantes.

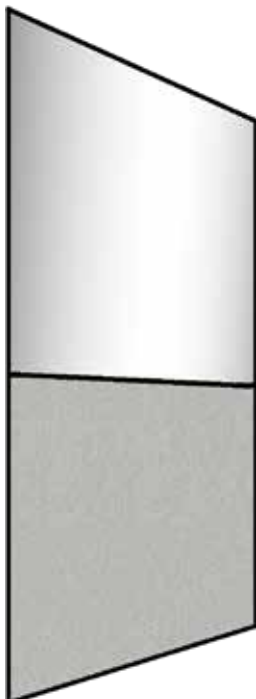

Miroir*

Un miroir mi-hauteur, avec main courante en option, peut être fixé sur chaque paroi de cabine, hormis celle du côté machine.

* Miroirs et parois vitrées sont disponibles seulement sur Altura Platinum et Diamond.

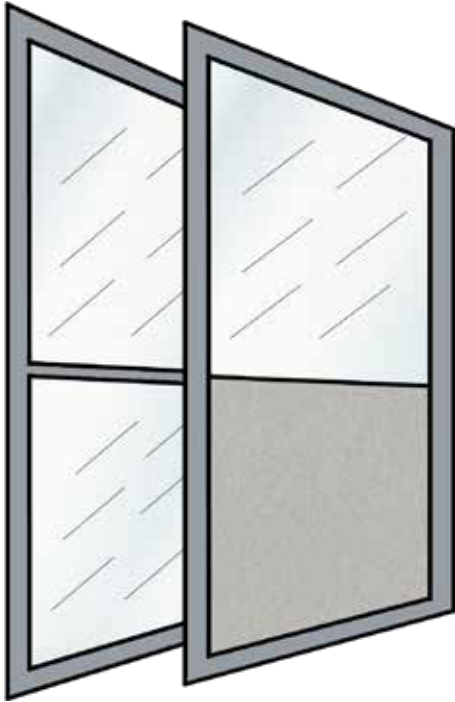

Parois vitrées*

Une paroi vitrée transparente de toute ou mi-hauteur peut être sélectionnée pour chaque côté de la cabine hormis le côté machine. La paroi en verre de toute hauteur contient une traverse horizontale.

* Miroirs et parois vitrées sont disponible seulement sur Altura Platinum et Diamond.

PLAFOND

(Seulement Platinum et Diamond)



La cabine Simplicity pour Altura Platinum et Diamond est équipée d'un plafond simple et éclairée par trois spots LED. La finition de la cabine s'accorde avec ses parois.



Ventilateur

Un ventilateur de plafond, placé près du côté machine, est disponible en option sur la cabine Simplicity. Le ventilateur se met en marche automatiquement lorsque l'ascenseur est en cours d'utilisation et s'arrête après un délai prédéterminé. En option, un bouton peut être ajouté au panneau de commande pour contrôler le ventilateur pendant le déplacement.

OPTIONS POUR L'INTÉRIEUR

La cabine Simplicity peut être personnalisée grâce à un choix de coloris et de finitions pour les parois, le sol et les portes.

Les parois de la cabine sont fabriquées en acier et peuvent être recouvertes d'un skinplate coloré ou d'une finition en acier inoxydable ou laquées dans le coloris RAL de votre choix (brillance 80-90, finition peau d'orange). Pour les autres parties peintes de l'Altura Diamond, nous suggérons ci-dessous des couleurs RAL qui pourraient harmoniser avec chaque option de skinplate.

En standard, le Diamond est intégralement peint en RAL 9010 (blanc pur) et les parois sont revêtues d'une finition skinplate A4 lait.

Remarque : Couleurs RAL

Lorsque la peinture RAL est proposée pour les parties de l'Altura Diamond, vous pouvez choisir parmi les 213 couleurs du nuancier RAL K7 Classic, à l'exception des couleurs perlées et métalliques. Si aucune couleur n'est spécifiée, la couleur standard pour les parties peintes est le RAL 9010 (blanc pur). La peinture est laquée avec une finition peau d'orange et un degré de brillance 80-90.

OPTIONS DE LA PAROI DE CABINE

26 Skinplates couleur unie

Panneau en acier recouvert d'un film plastique texturé de couleur unie.

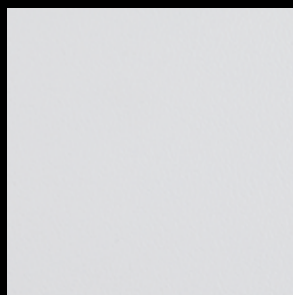

A1 Blanc (RAL 9003)

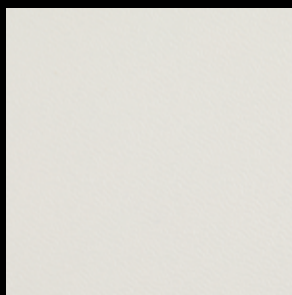

A4 Lait (RAL 9010)

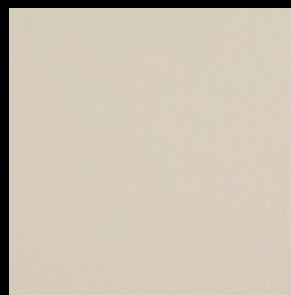

A13 Ivoire (RAL 1013)



B13 Bleu (RAL 5024)

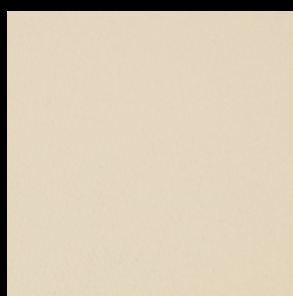

G1 Crème (RAL 1015)



N1 Gris (RAL 7035)



PPS Effet métallique (RAL 9022)

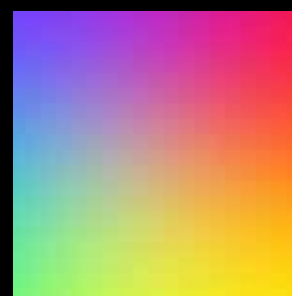

Peint en couleur aux choix

Tous parties peuvent présenter des petites différences de teinte, ce qui est normal et inévitable. Nous prenons toutes les précautions possibles pour minimiser les différences de couleur visibles, mais nous ne pouvons offrir aucune garantie à cet égard.

Skinplates à motifs

Panneau en acier revêtu d'une finition lisse à motifs discrets.

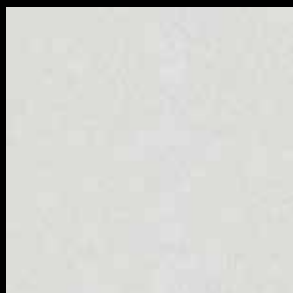

PPS10 Givré
(RAL 9003)



PPS1 Argent
(RAL 7035)



PPS11 Perle
(RAL 1013)

Acier inoxydable



Acier inoxydable satiné



Acier inoxydable effet
lin (résistant aux
rayures)

SOL

La cabine Simplicity est offerte avec un choix de trois revêtements en vinyle avec garantie antidérapante à vie. Si vous souhaitez utiliser votre propre revêtement de sol, l'Altura Diamond peut également être fourni sans sol. Pour un alignement précis avec le palier, le sol fourni par le client doit avoir une profondeur maximale de 3 mm.



Blanc



Sable



Gris

CABINE DELUXE







DESIGN ET CONFIGURATION

La cabine Deluxe offre une gamme de finitions de parois luxueuses, avec des accents contrastants et un plafond suspendu avec un choix d'éclairages doux

Créez votre propre cabine Deluxe en choisissant parmi notre éventail d'options pour l'intérieur aux pages 32–35 ou sélectionnez un style de cabine à partir de notre Collection Diamond (pages 36–39).

La cabine Deluxe est proposée sur tous les ascenseurs Altura Diamond et dans les cabines Altura Platinum à deux ou plusieurs parois. La plateforme avec panneau pleine hauteur et faux plafond n'est disponible qu'avec les finitions Simplicity.

30



Parois

Une sélection de parois stratifiés haute pression, avec des accents contrastants pour le panneau central et les angles : voir les options aux pages suivantes.

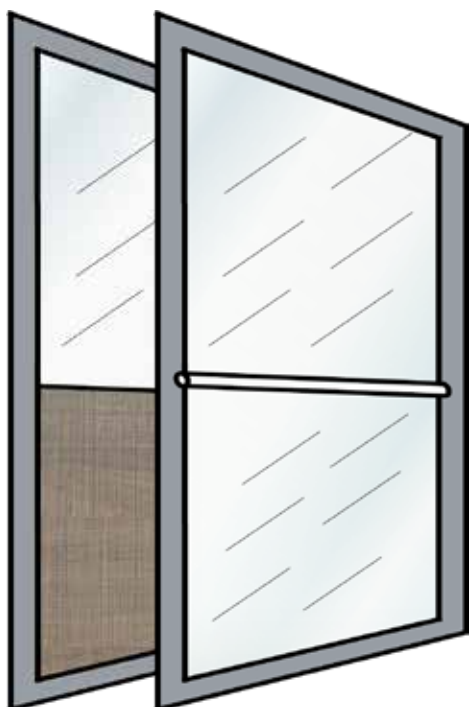

Parois vitrées

Des vitres transparentes de toute ou mi-hauteur sont disponibles sur toutes parois de la cabine, hormis celle avec le panneau de contrôle (côté G). Une main-courante est incluse en standard sur les parois vitrées de toute hauteur.

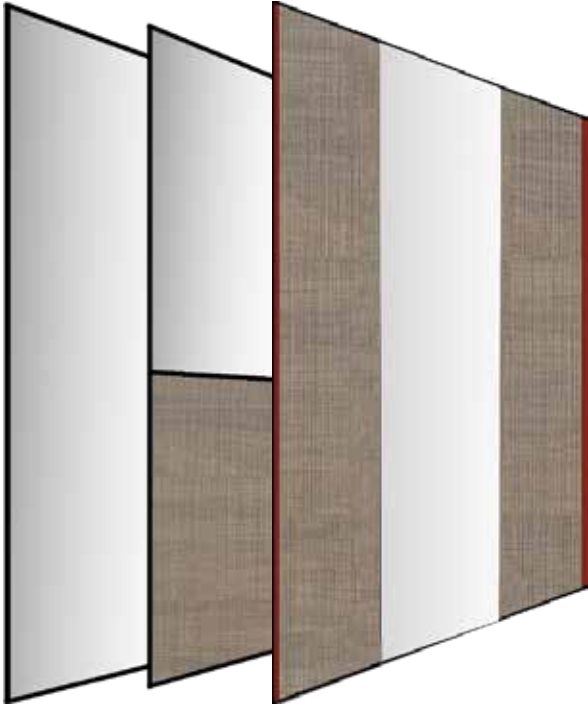

Mirror

Des miroirs verticaux de toute hauteur, mi-hauteur ou étroits peuvent être montés sur toutes parois de la cabine, hormis celle avec le panneau de contrôle (côté G). Un panneau central réfléchissant pour le côté G est également disponible (voir les options sur la page 34).

PLAFOND



Opale



Rond



Acier simple



Ciel étoilé

Les plafonds opale, rond et acier simple sont disponibles en acier avec finition en peinture blanche (RAL 9010), ou en acier inoxydable satiné. Le plafond ciel étoilé est toujours fourni en acier inoxydable satiné.



PAROIS ET SOLS



PAROIS : PANNEAUX STRATIFIÉS HAUTE PRESSION OU EN ACIER INOXYDABLE

Stratifié effet bois



4303 – Bois sombre



4367 – Bois lumineux



4515 – Bois lumineux



4511 – Bois chaleureux

32



4533 – Bois lumineux

Stratifié effet texturé



Soie –TX 2606



Lin – TX 3318



Grain de bois– TX 4485

Tous parties peuvent présenter des petites différences de teinte, ce qui est normal et inévitable. Nous prenons toutes les précautions possibles pour minimiser les différences de couleur visibles, mais nous ne pouvons offrir aucune garantie à cet égard.

Stratifié effet pierre



Béton 1 – CR 3331



Béton 2 – CR 546



Craie – CR 868



Marbre – CR 585

Acier inoxydable



Satiné



Miroir

G
P
D

ACCENTS POUR LE PANNEAU CENTRAL ET LES ANGLES DE CABINE

Finition en couleur unie (références de couleur RAL)

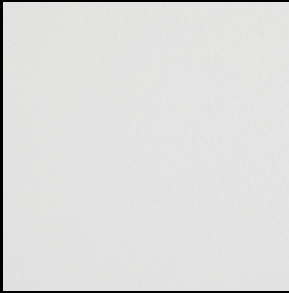

9003 Blanc



7035 Gris



7012 Gris foncé



7021 Gris-noir



1019 Beige



3003 Rouge



6011 Vert



5024 Bleu pâle

34

Finition en acier inoxydable



Satiné



Miroir



Effet or

Granit

Pierre composite avec une finition à effet granit poli



Blanc

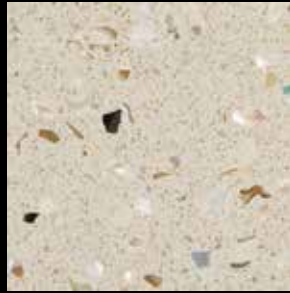

Sable

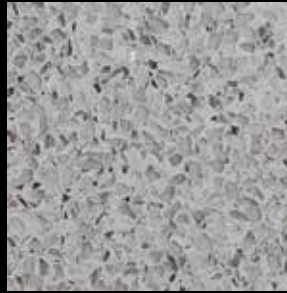

Gris



Noir

Moquette



Moquette – Blanc



Moquette – Sable



Moquette – Gris

Les revêtements de sol en vinyle de la gamme Simplicity sont également disponibles pour la cabine Deluxe. En option, la cabine peut être fournie sans revêtement de sol pour que le client puisse appliquer son propre revêtement (profondeur 20 mm).



COLLECTION

DIAMOND

GAMMES MODERN
ET CLASSIC

36



1. Modern Europe



2. Modern Americas



3. Modern Asia



4. Classic Europe



5. Classic Americas



6. Classic Asia

1. Modern Europe

Paroi, bois lumineux 4515 ; accent, noir 7021 ; plafond, rond ; sol, vinyle gris ; miroir, aucun ; main courante, acier inoxydable, 2 pièces

2. Modern Americas

Paroi, béton 3331 ; accent, bleu 5024 ; plafond, simple ; sol, vinyle gris ; miroir, étroit vertical ; main courante, acier inoxydable, 2 pièces

3. Modern Asia

Paroi, soie tx2606 ; accent, rouge 3003 ; plafond, opale ; sol, vinyle gris ; miroir, aucun ; main courante, acier inoxydable, 2 pièces

(Main courante de 2 pièces uniquement en cabine de 1400mm de large)

4. Classic Europe

Paroi, bois chaleureux 4511 ; accent, beige 1019 ; plafond, simple ; sol, moquette sable ; miroir, paroi entière ; main courante, acier inoxydable, 2 pièces ;

5. Classic Americas

Paroi, linen tx3318 ; accent, gris clair 7035 ; plafond, simple ; sol, vinyle gris ; paroi panoramique toute hauteur ; main courante, acier inoxydable sur paroi panoramique

6. Classic Asia

Paroi, bois sombre 4303 ; accent, rouge 3003 ; plafond, simple ; sol, vinyle gris ; miroir, demi-paroi ; main courante, acier inoxydable 2 pièces

(Main courante de 2 pièces uniquement en cabine de 1400 mm de large)



GAMMES NATURAL ET INTERNATIONAL

38

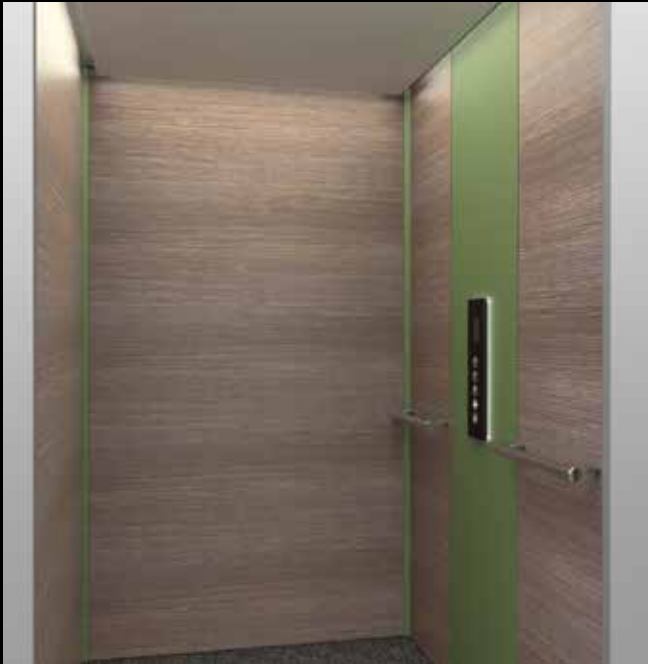

7. Natural Europe

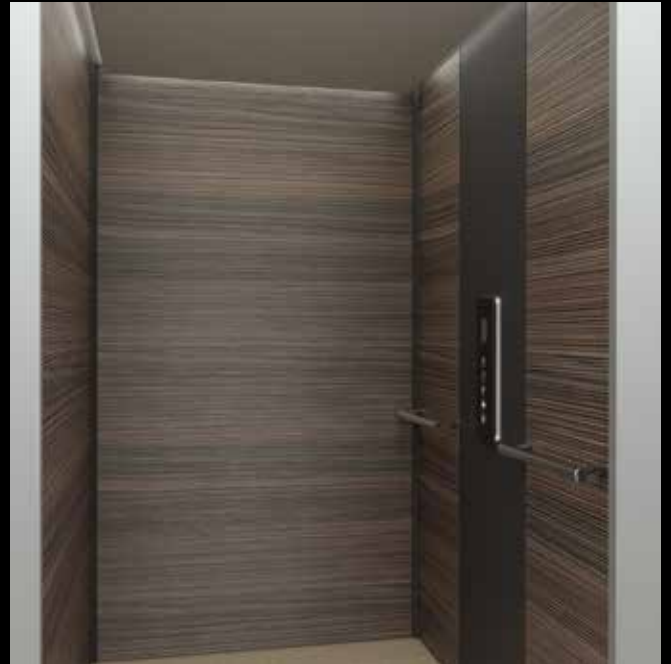

8. Natural Americas



9. Natural Asia



10. International Modern



11. International Natural

7. Natural Europe

Paroi, bois lumineux 4533 ; accent, vert 6011 ; plafond, simple ; sol, moquette grise ; miroir, aucun ; main courante, acier inoxydable, 2 pièces

8. Natural Americas

Paroi, grain de bois tx4485 ; accent, gris foncé 7012 ; plafond, simple ; sol, moquette sable ; miroir, aucun ; main courante, acier inoxydable, 2 pièces ; **9.**

Natural Asia

Paroi, bois lumineux 4367 ; accent, vert 6011 ; plafond, simple ; sol, moquette grise ; miroir, aucun ; main courante, acier inoxydable, 2 pièces

(Main courante de 2 pièces uniquement en cabine de 1400 mm de large)

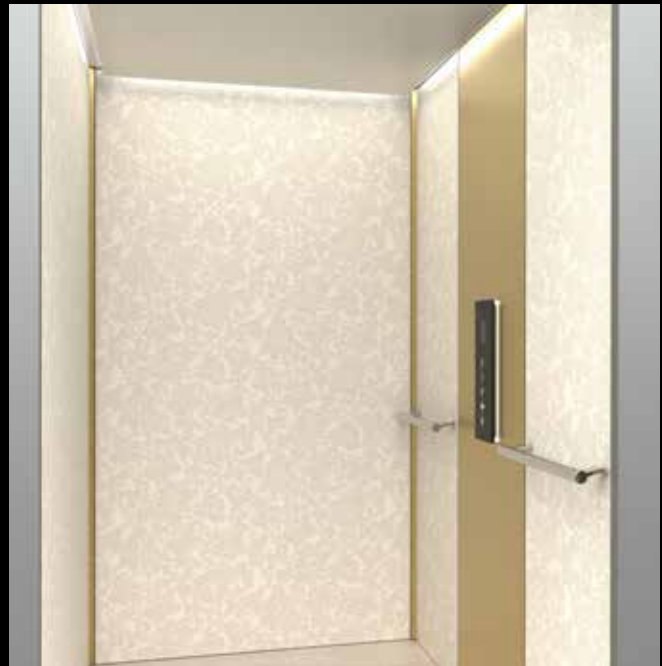

12. International Classic

10. International Modern

Paroi, craie 868 ; accent, acier inoxydable miroir ; plafond, simple ; sol, granit - blanc ; miroir, aucun ; main courante, acier inoxydable, 2 pièces

11. International Natural

Paroi, marbre 585 ; accent, gris foncé 7012 ; plafond, simple ; sol, moquette blanche ; miroir, aucun ; main courante, acier inoxydable

12. International Classic

Paroi, béton 546 ; accent, acier inoxydable effet or ; plafond, simple ; sol, granit - sable ; miroir, aucun ; main courante, acier inoxydable, 2 pièces ;

(Main courante de 2 pièces uniquement en cabine de 1400 mm de large)

PANNEAU

DE CONTRÔLE

CARACTÉRISTIQUES STANDARD

Le design élégant du panneau de contrôle Altura est agrémenté par un rétro-éclairage blanc autour du profil et des boutons.

Le panneau de contrôle disponible d'une finition noire effet miroir en standard, avec une finition inox effet miroir ou effet or en option sur la cabine Deluxe. Le panneau de contrôle est toujours installé sur le côté machine de la cabine.



40

Boutons du panneau de contrôle

Conformément à la norme EN 81-41, le diamètre des boutons est de 37 mm et la hauteur de la ligne médiane du panneau des boutons se situe entre 900 et 1100 mm du sol de la plateforme. Tous les boutons sont gravés en braille en standard. Le panneau de commande contient les boutons suivants, disposés au centre ou sur deux colonnes, en fonction du nombre d'arrêts :

- Boutons de destination, disponibles avec les lettres et chiffres suivants : -2, -1, 0, 1, 2, 3, 4, 5, 6, B, BG, BV, G, K, KV, P, U, E.
- Bouton d'ouverture de la porte (pour les modèles Altura Platinum et Diamond avec portes de cabine).
- Bouton d'alarme : connecté à une alarme sonore extérieure et à un composeur automatique en option. Lorsque le bouton est enfoncé, l'alarme émet un signal sonore fort à l'extérieur de l'appareil et, le cas échéant, le composeur automatique compose un numéro d'urgence préprogrammé.
- Arrêt d'urgence : un bouton d'arrêt d'urgence rouge en forme de champignon est toujours inclus dans les modèles équipés de boutons de contrôle par pression continue (tous les modèles Gold et Platinum avec parois ouvertes).

Main courante

Une main courante d'un diamètre transversal minimum de 30 mm est fournie avec l'Altura Diamond, conformément à la norme EN 81-41. La hauteur entre le sol de la plate-forme et le bord supérieur de la rampe de sécurité est de 900 mm +/- 25 mm.

CABINE SIMPLICITY / PLATE-FORMES OUVERTES



Panneau de contrôle

- Noir

Main courante

Rail noir, une seule pièce, fixé sur le panneau central sous le panneau de contrôle (illustré à la gauche)

Rail en acier inoxydable de pleine largeur, peut être positionné sur tous côtés, hormis la paroi du panneau de contrôle. Possibilité d'installer plus d'une main courante de pleine largeur si souhaité.

41

CABINE DELUXE



Panneau de contrôle

- Noir
- Inox effet miroir
- Effet or

Main courante

Des main courantes de pleine largeur en inox ou effet or peuvent être fixées sur tous côtés y compris la paroi du panneau de contrôle. Avec une cabine Deluxe de 1400 mm de large, la main courante peut également être montée en deux parties, fixées de chaque côté du panneau de contrôle. La main courante est fournie en standard sur les parois vitrées de toute hauteur.





Un écran numérique couleur intégré sur le panneau de contrôle affiche les indicateurs d'étage et d'autres informations concernant le système. Des fonctionnalités de sécurité supplémentaires sont proposées pour protéger les utilisateurs dans les bâtiments publics et empêcher toute utilisation non autorisée.

ÉCRAN COULEUR

L'écran couleur est positionné sur le panneau de contrôle au-dessus des boutons d'étage et affiche les informations suivantes :

- Un indicateur d'étage qui précise la position de l'ascenseur ;
- Une flèche qui indique la direction de l'appareil en déplacement ;
- Les icônes donnent des informations concernant l'état de l'ascenseur :
 - Sonnette : le bouton d'alarme a été enfoncé
 - Symbole de poids : l'ascenseur est surchargé ;
- Un code d'erreur pour les diagnostics ;
- Si l'ascenseur est connecté au système d'alarme incendie du bâtiment, un symbole s'affiche lorsque l'alarme est activée (voir ci-dessous).

Un système d'annonce vocale est inclus en standard avec l'afficheur. L'annonce vocale est disponible en anglais, italien, français, allemand, espagnol, néerlandais, portugais, tchèque et russe. En option, l'annonce vocale peut être remplacée par un signal acoustique ou peut être programmée pour ne pas émettre de son.

42

INTÉGRATION AU BÂTIMENT



L'Altura Diamond peut se connecter à l'alarme incendie du bâtiment.

Lorsque l'alarme incendie est activée, un symbole s'affiche sur l'écran et l'appareil se déplace et s'arrête à un étage de sortie de secours prédéterminé.



INTERRUPTEUR À CLÉ SUR LE PANNEAU DE CONTRÔLE

L'utilisation de l'ascenseur peut être contrôlée par des interrupteurs à clé installés sur le panneau de contrôle. Le panneau de contrôle peut être équipé d'un interrupteur à clé général qui verrouille l'ensemble du fonctionnement de l'ascenseur. Les boutons d'appel d'étage peuvent également être remplacés par des interrupteurs à clé individuels (jusqu'à un maximum de 4 sur le même appareil) pour contrôler l'accès à des étages spécifiques.

Vous avez le choix entre deux options de clé :

- un interrupteur à clé mécanique standard
- un i-button électronique pour effectuer un appel d'une touche.

Des configurations spécifiques à l'utilisateur peuvent être également conçues : veuillez nous contacter pour plus de détails.



COMMUNICATION



La communication bidirectionnelle est fournie en standard dans la cabine.

Un système de communication en cas d'urgence est requis, afin de se conformer à la norme EN81-41. Il peut s'agir d'un combiné téléphonique ou d'un composeur automatique.

Il incombe à l'utilisateur de se procurer une ligne fixe ou une carte SIM pour connecter l'équipement de communication du Diamond à un réseau téléphonique.



Combiné téléphonique

Un combiné téléphonique permettant d'effectuer des appels d'urgence est monté sur la paroi de la console à côté du panneau de contrôle. Il doit être connecté à une ligne fixe dans le bâtiment.

Composeur automatique

Le composeur automatique est intégré dans le panneau de contrôle et se connecte au bouton d'alarme. Lorsque le bouton d'alarme est maintenu enfoncé pendant 3 secondes, le composeur automatique compose une séquence de numéros préprogrammés jusqu'à ce que l'appel aboutisse.

Le composeur automatique est connecté à la ligne fixe du bâtiment ou peut être équipé d'un module GSM pour se connecter au réseau de téléphonie mobile.

43

RAMPE



Lorsque l'ascenseur est utilisée avec un pylône métallique, nous recommandons de l'installer dans une fosse. Si il est installé sans fosse, l'installation d'une rampe est obligatoire conformément à la norme EN 81-41.

Une rampe en aluminium avec une surface antidérapante peut être commandée en option. La largeur de la rampe correspond à la largeur du côté du pylône correspondant et l'inclinaison verticale de la rampe est inférieure à 1:4.

44 PORTES







PORTES COULISSANTES

CABINE ET PALIER

Les portes coulissantes sont disponibles sur les ascenseurs Altura Platinum avec cabine entièrement fermée et sur l'Altura Diamond.

Portes coulissantes : ouverture latérale avec panneaux pleins

- hauteur de la porte (HL) : 2000 mm
- Montants de la porte : 100 mm sur chaque côté (M1, M2, HD)
- Seuil de la porte : palier - 90 mm, cabine - 70 mm
- Profondeur du montant : 60 mm (FD)
- Ouverture : droite ou gauche, avec deux panneaux
- Une clé triangulaire pour débloquer le mécanisme de porte est fournie avec chaque machine.
- L'installation standard se fait entièrement à l'intérieur de la structure. Encombrement de la porte coulissante dans la structure (DHP) = 110 mm.
- Une porte coupe-feu est disponible en option.

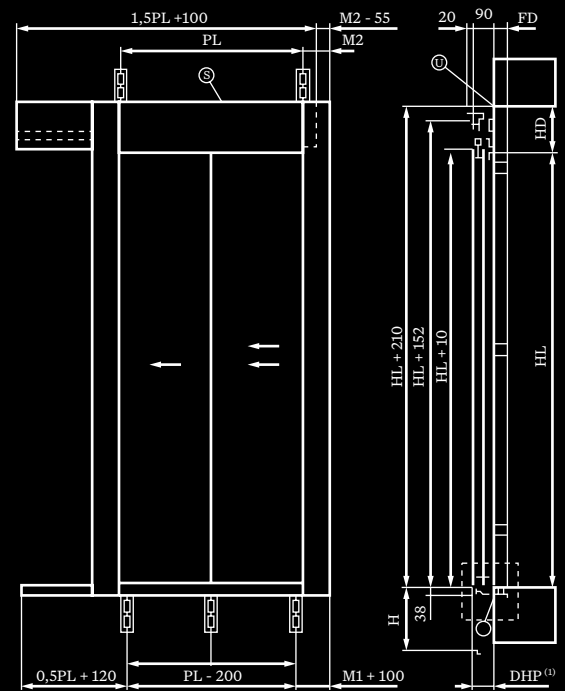

Accès libre de la porte (PL)	Largeur totale (1,5PL + 145)
600 mm	1045 mm
700 mm	1195 mm
800 mm	1345 mm
900 mm	1495 mm

4 6

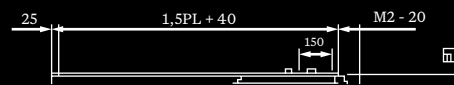

Portes coulissantes : ouverture latérale avec panneaux vitrés

- Les dimensions de la porte et des montants sont identiques à celles de la version avec panneaux pleins.
- La largeur de chaque panneau dépend de l'accès libre de la porte (PL) comme indiqué sur le schéma. Largeur du panneau = $(PL/N) + 20$, lorsque N représente le nombre de panneaux.
- Les montants du vitrage sont de dimensions standards et livrés avec une finition en acier inoxydable satiné ou peints dans une couleur RAL au choix.

Dimensions des montants :

Haut et bas : 120 mm

Latéral : 40 mm et 60 mm

Dimensions des panneaux et du vitrage pour une ouverture latérale avec deux panneaux

Accès libre de la porte (PL)	Largeur du panneau	Largeur du vitrage
600 mm	320 mm	220 mm
700 mm	370 mm	270 mm
800 mm	420 mm	320 mm
900 mm	470 mm	370 mm

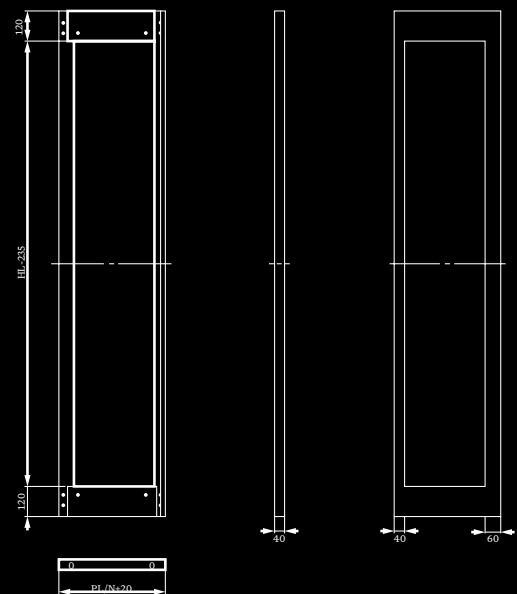

Portes coulissantes : ouverture centrale avec panneaux pleins

- Hauteur de la porte (HL) : 2000 mm
- Montants de la porte : 100 mm sur chaque côté (M1, M2, HD)
- Seuil de la porte : palier - 90 mm, cabine - 70 mm
- Profondeur du montant : 60 mm (FD)
- Ouverture : centrale, avec quatre panneaux
- Une clé triangulaire pour débloquer le mécanisme de porte est fournie avec chaque machine.
- L'installation standard se fait entièrement à l'intérieur de la structure. Encombrement de la porte coulissante dans la structure (DHP) = 110 mm.
- Une porte coupe-feu est disponible en option.

Accès libre de la porte (PL)	Largeur totale
600 mm	1040 mm
700 mm	1165 mm
800 mm	1300 mm
900 mm	1450 mm

Le tableau ci-dessous indique la tolérance (G) requise pour installer les portes. Plus l'ouverture de la porte est étroite, plus la tolérance requise est grande.

Accès libre de la porte (PL)	G
600 mm	40 mm
650 mm	30 mm
700 mm	15 mm
≥ 750 mm	0 mm

Portes coulissantes : ouverture centrale avec panneaux vitrés

- Les dimensions de la porte et des montants sont identiques à celles de la version avec panneaux pleins.
- Le calcul de la largeur de chaque panneau est identique à celui de l'ouverture latérale : $(PL/N) + 20$.
- Les dimensions des montants autour du vitrage sont standard et la finition est en acier inoxydable satiné.

Dimensions des montants :

Haut et bas : 120 mm

Latéral : 40 mm et 60 mm

Dimensions des panneaux et du vitrage pour une ouverture centrale, avec 4 panneaux :

Accès libre de la porte (PL)	Largeur du panneau	Largeur du vitrage
600 mm	170 mm	70 mm
700 mm	195 mm	95 mm
800 mm	220 mm	120 mm
900 mm	245 mm	145 mm

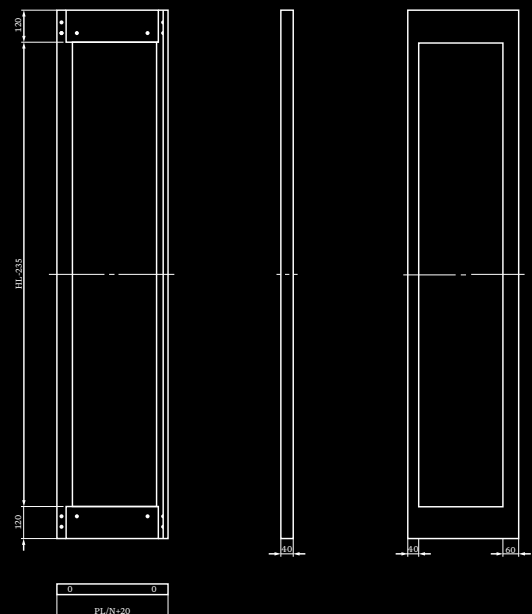
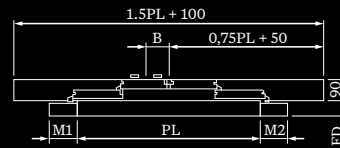
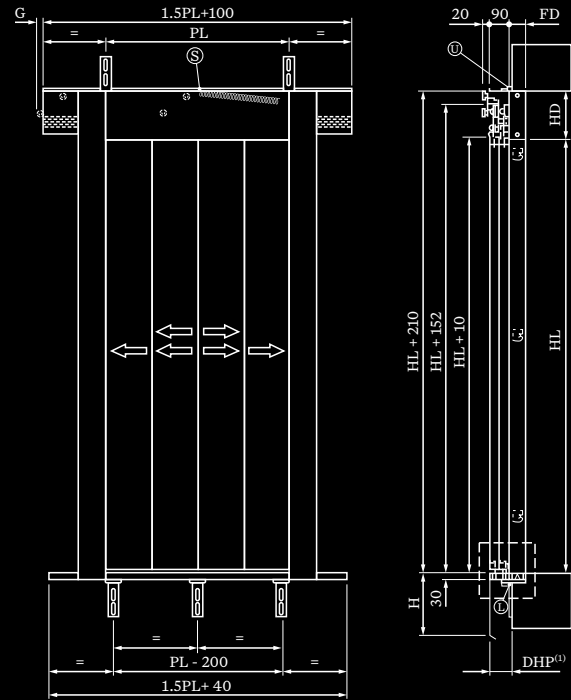



PORTES EN ACCORDÉON

CABINE

Portes en accordéon : panneaux pleins

- Ouverture : centrale, avec quatre panneaux
- Hauteur de la porte : 2000 mm
- Seuil de la porte palière : 100 mm

« A » représente l'encombrement maximal dans la cabine avec les portes ouvertes.

Accès libre aux portes (DA)	A
600 mm	90 mm
700 mm	115 mm
800 mm	140 mm
900 mm	165 mm

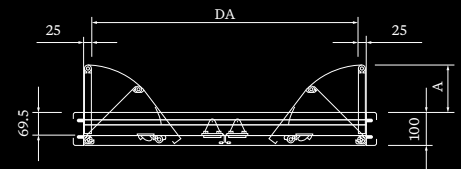
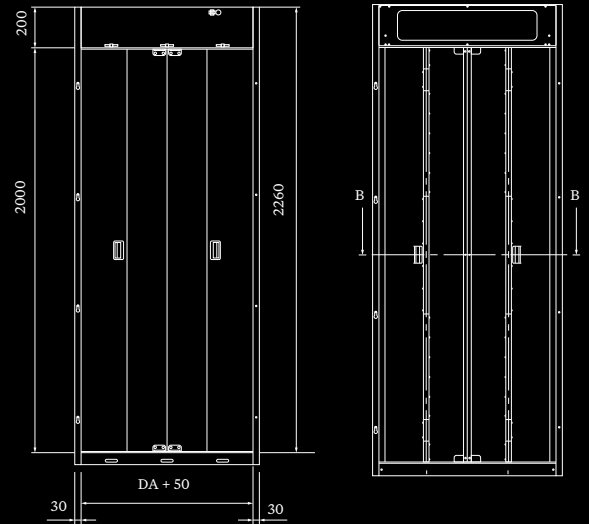

48

Portes en accordéon : panneaux vitrés

- Les dimensions et finitions sont identiques à celles de la version avec panneaux pleins.
- Deux modèles sont disponibles à commander avec ou sans poignées sur le côté interne.
- Les dimensions du vitrage dépendent de l'accès libre des portes, comme indiqué dans le tableau ci-dessous :

Accès libre aux portes (PL)	Taille du vitrage B	Taille du vitrage C
600 mm	65 mm	97 mm
700 mm	90 mm	122 mm
800 mm	115 mm	147 mm
900 mm	140 mm	171 mm

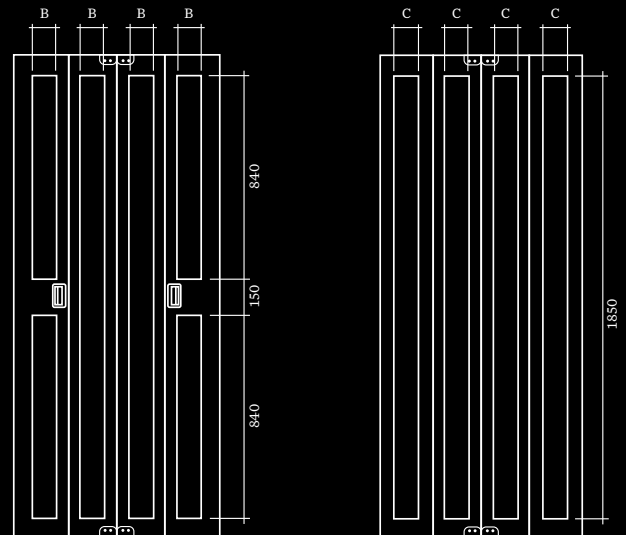

Portes en accordéon vitrées avec poignée

Portes en accordéon vitrées sans poignée

Pour portes d'une hauteur de 2000 mm
 B = Accès libre aux portes/4 - 85
 C = Accès libre aux portes/4 - 53

PORTE PALIÈRE BATTANTE

ALTURA PLATINUM ET DIAMOND



Informations générales

Lorsque des portes en accordéon sont sélectionnées pour la cabine, des portes battantes en acier sont installées aux paliers. Les portes battantes sont offertes en version pleine ou panoramique.

La vitre de la porte panoramique est constituée de verre de sécurité Visarm de 10/11 mm d'épaisseur.

Montants des portes

Les portes battantes sont toujours livrées avec des montants peints de la même couleur que la porte. Veuillez noter qu'il n'est pas possible de commander la porte ou les montants séparément. Les charnières des portes peuvent se positionner à gauche ou à droite.

Les montants de porte mesurent 100 mm de chaque côté. Le montant supérieur mesure 140 mm lorsqu'un ouvre-porte automatique est utilisé sur les portes dans une gaine maçonnée.

La hauteur réelle de la porte mesure 40 mm de plus que la hauteur nette.

Spécifications des portes

Largeurs d'ouverture : 600, 650, 700, 750, 800, 850, 900 mm

Hauteur d'ouverture : 2000 mm

Hauteur de porte totale

(montant inclus) : 2100 mm / 2140 mm

D'autres tailles peuvent être disponibles sur demande.

Options pour la porte et les montants

- Peints en couleur RAL au choix ;
- Peints en peinture métallique (voir page 63) ;
- Finition en acier inoxydable (usage interne uniquement) ;
- Traitement pour un usage externe (avec peinture RAL standard ou couleur métallique)
- Vitrage de porte: verre transparent en standard ou, au choix en option, verre opalin, demi-réfléchissant, gris fumé ou satin fumé (voir page 63).

Panneau vitré (panoramique):

470×1600 mm (largeur de porte 700 mm)

570×1600 mm (largeur de porte 800 mm)

670×1600 mm (largeur de porte 900 mm)

Largeur nette de la porte (mm)	Largeur totale de la porte avec cadre (mm)
600	800
650	850
700	900
750	950
800	1000
850	1050
900	1100



49



Porte pleine



Porte panoramique



PORTE PALIÈRE BATTANTE

ALTURA GOLD ET GOLD PRO

Les portes palières de l'Altura Gold sont laquées avec une finition peau d'orange et peintes en brillant avec la couleur RAL de votre choix. Si aucune couleur n'est spécifiée, elles seront fournies en RAL 9010 (Blanc Pur).

Altura Gold

La largeur des portes est de 800 mm et leurs charnières peuvent se situer à gauche ou à droite. Pour les deux tailles de plate-forme les plus compactes, la porte ne peut être placée que sur le côté B. La porte du côté B est montée sans cadre vertical afin de permettre une ouverture de porte nette de 800 mm de largeur.

Les portes peuvent être placées sur les côtés A ou C lorsque la plus grande plate-forme de 800 x 1100 mm est utilisée. Les portes sont toujours livrées avec un cadre peint de la même couleur que la porte.

Altura Gold Pro

La hauteur du cadre de la porte dépend de la hauteur nette de la porte et mesure de 140 à 160 mm de plus que la hauteur d'ouverture de la porte. La hauteur totale de la porte mesure 40 mm de plus que la hauteur d'ouverture pour éviter tout écart entre le haut de la porte et le cadre.



50

Spécifications des portes

Largeur d'ouverture : 700, 800, 900 mm

Hauteur d'ouverture : 1800, 1900, 2000, 2100 mm

Panneau vitré (Panoramique) :

470x1600 mm (largeur de porte 700 mm)

570x1600 mm (largeur de porte 800 mm)

670x1600 mm (largeur de porte 900 mm)

Poignée de porte : acier inoxydable

Panneau vitré panoramique : transparent (en standard), ou choix de gris fumé, satin fumé, opalin ou demi-réfléchissant.

Altura Gold Pro : dimensions de porte

Door opening width (mm)	Door actual height (mm)	Frame height side B (mm)	Required platform width	
			Side A/C (mm)	Side B (mm)
700	900	1800/1900/2000	900 / 1000	1400
800	1000	1800/1900/2000	1000 / 1100	1400
900	1100	1800/1900/2000/2100	1100	1400

Altura Gold : dimensions de porte

(largeur de plate-forme de 800 mm sur le côté B)

Hauteur d'ouverture de la porte (mm)	Hauteur réelle de la porte (mm)	Hauteur du cadre côté B (mm)	Hauteur du cadre côté A/C (mm)
1800	1840	1960	1940
1900	1940	2060	2040
2000	2040	2160	2140

Altura Gold Pro: repositionner la porte sur le côté B

S'il n'est pas possible d'installer la porte au niveau de l'emplacement standard centralisé sur le côté B, la porte pourra alors être repositionnée jusqu'à 145 mm vers la gauche ou vers la droite. Il faudrait indiquer cela au moment de la commande.

PORTE PALIÈRE BATTANTE

OPTIONS SUPPLÉMENTAIRES



Les portes battantes standard sur les paliers s'ouvrent manuellement. Le mécanisme de fermeture de la porte dépend du modèle.



Ferme-porte interne

Ce dispositif ferme automatiquement la porte et bénéficie d'une fonction qui maintient la porte ouverte jusqu'à ce que l'utilisateur la ferme manuellement. Le ferme-porte interne est intégré dans le montant de porte ; il est donc invisible de l'extérieur. La vitesse de fermeture est réglable.

Un ferme-porte interne est fourni en standard pour le modèle Altura Gold et est disponible en option pour l'Altura Gold Pro, Platinum et Diamond.

La durée et la vitesse d'ouverture et de fermeture des portes battantes semi-automatiques standard ne sont pas réglables. Pour un contrôle plus précis du fonctionnement des portes battantes, des dispositifs d'ouverture et de fermeture automatiques sont disponibles.

Les dispositifs d'ouverture et de fermeture automatiques ne sont pas disponibles avec les portes coupe-feu.



Ouvre-porte externe

L'ouvre-porte externe ouvre la porte automatiquement une fois que l'appareil s'arrête au palier et la ferme après une durée prédéfinie. La durée et la vitesse d'ouverture et de fermeture sont réglables.

L'ouvre-porte s'installe sur le montant supérieur de la porte dans un carter peint en blanc.

Lorsque des ouvre-portes automatiques sont installés sur deux portes au même palier, les portes s'ouvriront simultanément.

51

POIGNÉES DE PORTE



Techno



Modern

Les portes palières battantes sont équipées d'une poignée en acier inoxydable. La poignée Techno est fournie en standard. La version Modern, qui est plus longue, peut être commandée en option.

Dimensions de la poignée

Techno : longueur 207 mm

Modern : longueur 350 mm, diamètre 20 mm



PORTE PALIÈRE

COUPE - FEU ET ANTI - FUMÉE

Les portes palières coupe-feu et anti-fumée sont disponibles en option pour les installations à l'intérieur uniquement.

Les portes palières battantes et coulissantes peuvent être livrées en version coupe-feu et anti-fumée conformément à la norme EN 81-58. Les panneaux vitrés ne sont pas disponibles sur les portes coupe-feu et anti-fumée.

Remarque : Un boîtier d'appel mural doit toujours être commandé pour le contrôle au palier, car le bouton d'appel ne peut pas être intégré dans le cadre des portes coupe-feu (voir pages 54-55)

Portes battantes EI120

Les portes palières battantes coupe-feu et anti-fumée sont toujours livrées avec un montant de 100 mm de large de chaque côté.

Altura Gold / Gold Pro

La taille du cadre dépend de la taille de la plate-forme et de la largeur et de la hauteur de l'ouverture de la porte. La hauteur du cadre mesure 140 mm de plus que la hauteur d'ouverture de la porte. La largeur du cadre mesure 200 mm de plus que la largeur d'ouverture de la porte.

Largeur d'ouverture : 700, 800, 900 mm

Hauteur d'ouverture : 1900, 2000, 2100 mm

La hauteur de la porte comprend 40 mm de plus que sa hauteur d'ouverture pour éviter un écart entre le haut de la porte et le cadre.

Altura Platinum and Diamond

Largeur d'ouverture : 600, 650, 700, 750, 800, 850, 900 mm

Hauteur d'ouverture : 2000 mm

La hauteur totale de la porte est de 2040 mm, ce qui comprend 40mm de plus que la hauteur d'ouverture pour éviter un écart entre le haut de porte et le montant supérieur. La porte et les montants peuvent être peints dans une couleur RAL au choix. Si aucune couleur n'est spécifiée, ils seront fournis en blanc (RAL 9010).

Portes coulissantes EI60 ou EI120

Les portes coulissantes coupe-feu et anti-fumée du palier sont disponibles avec une ouverture latérale à deux panneaux, ou une ouverture centrale à quatre panneaux. En standard, les portes sont peintes en gris 7032 : d'autres couleurs ou un revêtement en acier inoxydable sont disponibles en option.



OPTIONS DE PORTE

COMMANDES D'APPEL ET VERROUILLAGE



Un bouton rétro-éclairé avec une plaque en acier inoxydable est installé à chaque palier pour appeler l'ascenseur.

Le bouton d'appel au palier est normalement situé sur le montant de chaque porte palière. Lorsque des portes battantes sont utilisées, le bouton est installé du même côté que la poignée de porte. En option, il peut être positionné à proximité de l'appareil dans un boîtier de commande externe (voir pages 54-55).



Bouton d'appel

Le bouton d'appel affiche le numéro d'étage et celui-ci est gravé en braille en standard. Le bouton d'appel a un cadre rétro-éclairé qui change de couleur pour indiquer le statut de l'appareil.

- Vert : l'appareil se trouve à cet étage ;
- Rouge : l'appareil est en cours d'utilisation ;
- Une lumière clignotante indique un statut d'avertissement.

Affichage de l'indicateur de palier

En option, un afficheur numérique peut être fixé sur la plaque de porte. L'afficheur de palier indique les informations suivantes :

- Un indicateur d'étage qui précise la position ;
- Une flèche qui indique la direction de déplacement ;
- Icônes donnent des informations concernant l'état :
 - Sonnette : le bouton d'alarme a été enfoncé.
 - Symbole de poids : l'appareil est surchargé.
- Les codes d'erreur pour les diagnostics ;
- Le message d'état hors service.

53

L'afficheur de l'indicateur d'étage est disponible uniquement pour un usage à l'intérieur.

OPTIONS DE VERROUILLAGE DES PORTES

Une serrure avec interrupteur à clé ou i-button électronique, ou une serrure compatible avec la clé Euro peut être fournie pour compléter ou remplacer le bouton d'appel.

Interrupteur à clé avec bouton d'appel

La clé est utilisée pour déverrouiller le bouton de contrôle du palier. Une fois que le verrouillage est en position ouverte, le Diamond peut être normalement utilisé avec le bouton d'appel. Cette option est recommandée lorsque l'appareil doit être mis à la disposition de tous les utilisateurs à certaines heures de la journée.

Interrupteur à clé sans bouton d'appel

S'il n'y a pas de bouton d'appel, vous pouvez appeler l'appareil et y accéder uniquement avec la clé. L'interrupteur à clé propose une fonction de verrouillage temporisé qui verrouille automatiquement la porte après un temps déterminé.

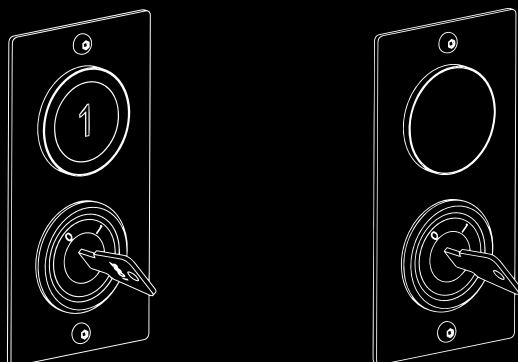

Interrupteur à clé avec bouton d'appel

Interrupteur à clé sans bouton d'appel

Un seul interrupteur à clé est disponible par porte.



OPTIONS DE PORTE

BOUTON D'APPEL MURAL

54

Le bouton d'appel du palier peut être monté à distance du cadre de la porte dans un boîtier externe.

Le bouton d'appel mural se trouve dans un boîtier externe, relié à l'appareil par un câble jusqu'à une distance maximale de 10 m. Le boîtier peut être fixé en saillie ou encastré. Il est toujours nécessaire de commander un boîtier d'appel externe lorsque des portes palières coupe-feu et anti-fumée sont utilisées. Il est requis pour l'Altura Gold de 800 mm de largeur avec la porte sur le côté B, car il n'y a pas de cadre pour fixer le bouton d'appel.

Le boîtier externe peut également être utilisé conjointement avec le panneau de contrôle du palier standard pour disposer d'un bouton d'appel supplémentaire à chaque étage.

Un boîtier externe pour le bouton d'appel peut également être fourni pour servir d'émetteur à distance afin de déplacer l'Altura entre deux étages spécifiques. L'émetteur à distance fourni consiste en un seul bouton sans panneau d'affichage.

Dimensions:

Sans écran : 130 × 70 × 55 mm
Avec écran : 220 × 95 × 55 mm

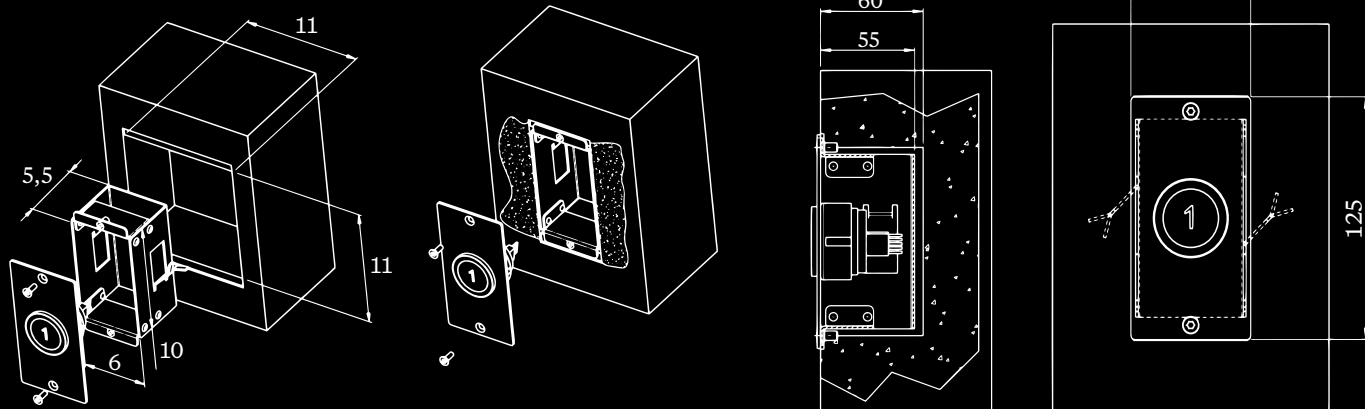

55

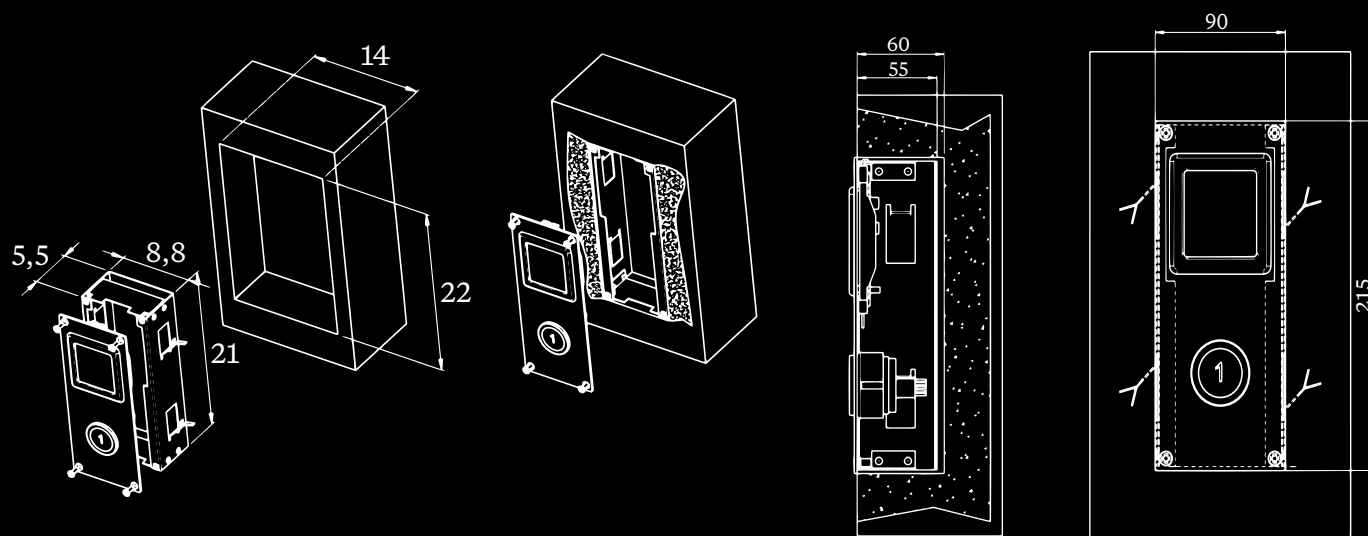

56

PYLÔNE







PYLÔNE MÉTALLIQUE

ALTURA GOLD /
GOLD PRO

58

Les ascenseurs Altura Gold sont livrés avec un pylône métallique muni de panneaux solides ou de panneaux vitrés et d'un plafond intérieur.

La hauteur standard sous plafond du pylône, mesurée à l'étage supérieur est de 2430 mm, mais celle-ci peut être plus élevée si nécessaire (pour des raisons esthétiques par exemple). Il faudra prévoir une hauteur libre supplémentaire de 20 mm minimum entre le haut du pylône et le plafond du bâtiment pour que la partie la plus haute du pylône puisse être installée.

Normalement, le côté machine s'installe contre un mur porteur. Dans le cas d'un site d'installation sans mur porteur, il faut commander un cadre de renforcement supplémentaire. Où nécessaire, des panneaux de revêtement peuvent se commander pour couvrir les parties exposées du côté machine. Les trois autres côtés sont équipés de panneaux solides ou de panneaux vitrés.

Le pylône est laqué avec une finition peau d'orange et peinte dans la couleur RAL de votre choix avec un degré de brillance 80-90. Si aucune couleur n'est spécifiée, le pylône sera peint en RAL 9010 (Blanc Pur).



Panneaux solides

Les panneaux solides de la structure sont fabriqués en polyuréthane, recouverts d'une plaque d'acier et d'une peinture brillante dans la couleur RAL de votre choix. Si aucune couleur n'est spécifiée, les panneaux seront peints en RAL 9010 (Blanc Pur). Les panneaux disposent d'une classe de protection incendie Bs2d0.

Dimensions :

Épaisseur : 30 mm

Hauteur : 1000 mm (standard)



Panneaux vitrés

Il est possible de commander en option des panneaux panoramiques en verre feuilleté et trempé, et de choisir parmi le verre transparent ou quatre teintes différentes (voir page 18).

Les panneaux vitrés ont une épaisseur de 8/9 mm et sont intégrés à des profils en aluminium. En option, les profils peuvent être peints dans l'une des couleurs RAL (à l'exception des couleurs métalliques. Voir la remarque page 26).



PYLÔNE

ALTURA PLATINUM ET DIAMOND

L'Altura Diamond peut être livré avec un pylône métallique ou installé dans une gaine maçonnée. Le pylône métallique s'installe sans rivets et sans silicone. Il est résistant aux intempéries et est adapté aux conditions sismiques.

En fonction du type de toit et des portes palières, la hauteur requise pour le pylône à l'étage supérieur (la hauteur entre le dernier étage et le haut du pylône) mesure entre 2450 et 2630 mm : voir le tableau ci-dessous. Ce dernier inclut une hauteur libre de 30 mm au-dessus du pylône, à des fins d'installation. Il est possible d'allonger le pylône.

Le pylône est laqué avec une finition peau d'orange et peint dans la couleur RAL de votre choix avec un degré de brillance 80-90 ou dans un choix de peintures métalliques. (Voir page 12 pour consulter les options RAL et page 36 pour les couleurs métalliques). Si aucune couleur n'est spécifiée, le pylône sera peint en Blanc Pur (RAL 9010).

60

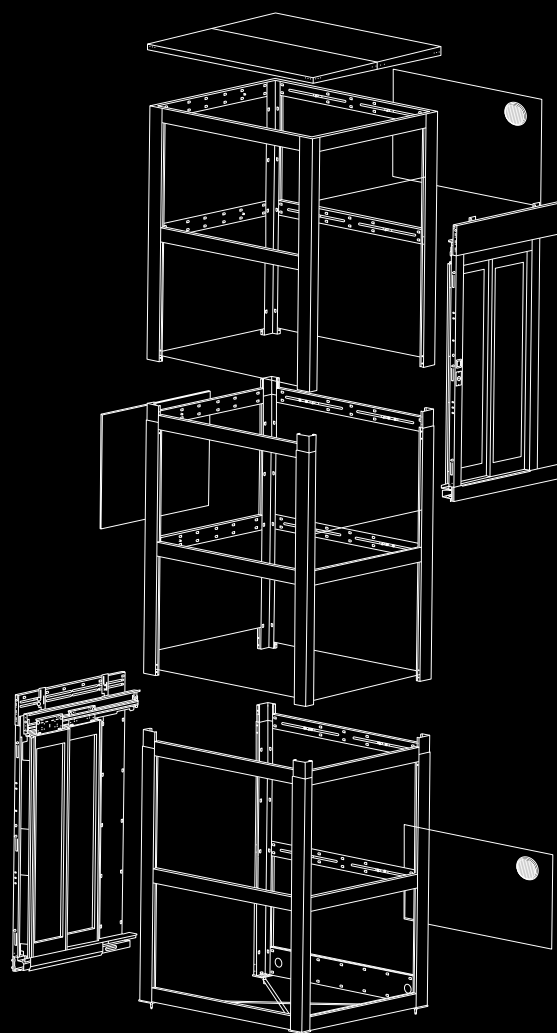

Types de plafond du pylône

Le pylône est disponible avec des barres diagonales, un toit plat ou un toit incliné pour l'extérieur. Le toit est constitué d'une ou deux parties selon les dimensions du pylône.

Hauteur du pylône à l'étage supérieur :

Modèle	Installation	Cabine ouverte	Portes en accordéon / battantes	Portes coulissantes
Gaine maçonnée	Tous	2300 mm	2350 mm	2450 mm
Pylône métallique avec barres diagonales	Intérieur	2450 mm	2450 mm	2590 mm
Pylône métallique avec toit plat	Intérieur	2470 mm	2470 mm	2610 mm
Pylône métallique avec toit incliné	Extérieur	2490 mm	2490 mm	2630 mm

SYSTÈME EASY-SNAP

Le dispositif de blocage à déclic, Easy Snap, permet un montage simple et rapide des cadres horizontaux et verticaux du pylône, sans avoir besoin d'utiliser des éléments de fixation supplémentaires. L'Altura Platinum existe également avec des joints en silicone.

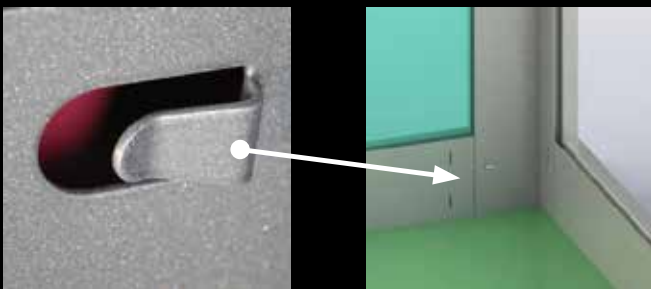

⊕ Remarque : conditions sismiques

La structure du pylône est conçue pour être utilisée dans des endroits où un événement sismique peut se produire. La structure a été contrôlée conformément aux exigences des Eurocodes et de la norme NTC2008 (norme italienne de référence) qui fournissent des directives sur le calcul des structures en conditions sismiques.

Cependant, il n'est pas possible d'indiquer à priori le degré de résistance en fonction de l'échelle de magnitude d'un séisme. La structure doit être contrôlée en fonction des conditions stratigraphiques et topographiques du sol et du sous-sol et de l'accélération prévisible du sol dans ces zones. Le comportement et les capacités de résistance de la structure dépendent également de sa géométrie et des conditions de contraintes associées aux limites.

Une vérification spécifique peut s'avérer nécessaire conformément à la réglementation locale. Pour les cas spécifiques, veuillez nous contacter pour obtenir de plus amples informations.

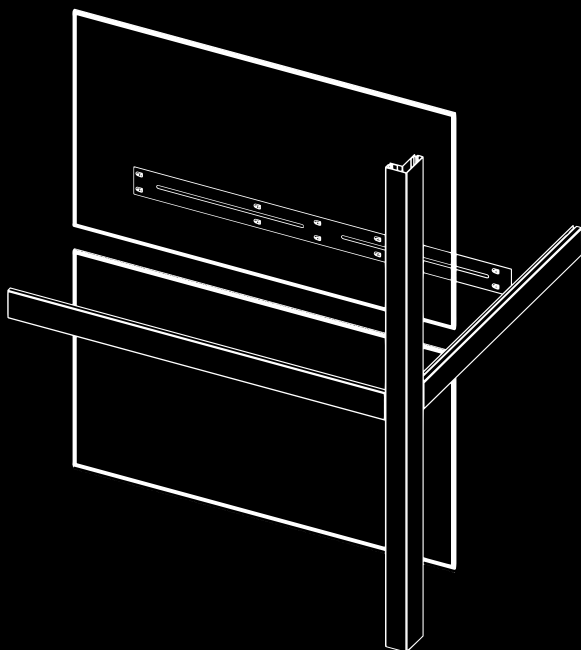



PYLÔNE

OPTIONS POUR LES PANNEAUX



62

Le pylône métallique est disponible avec des panneaux en acier peints simples ou avec des panneaux vitrés.

Les quatre côtés du pylône sont recouverts de panneaux en acier ou en verre et équipés d'un joint spécial pour la gestion de l'eau. Les panneaux supérieurs et inférieurs du pylône sont équipés de ventilateurs axiaux ronds pour réduire l'effet de condensation à l'intérieur du pylône.

Panneaux en acier :

Acier galvanisé, laqué de peinture RAL standard ou d'une couleur métallique parmi les options ci-dessous.

Panneaux vitrés :

Verre de sécurité feuilleté 8/9 mm (4+0,76+4), au choix parmi cinq types de verre différents.

Le pylône peut être conçu avec avec une combinaison de côtés en panneaux d'acier et de côtés en panneaux vitrés.

Couleurs métallisées

En plus de la gamme standard RAL (voir la remarque page 26), les couleurs métalliques suivantes sont disponibles pour le pylône, les panneaux du pylône et les portes palières (portes coulissantes et battantes).

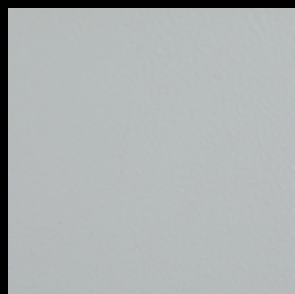

R06



R07



R09



R10

Panneaux vitrés

Les options suivantes sont proposées pour les panneaux vitrés du pylône et des portes.

63



Transparent

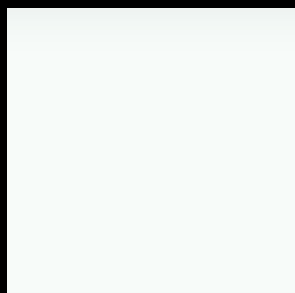

Opaque

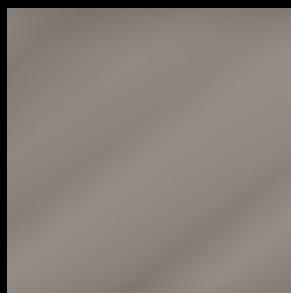

Demi-réfléchissant



Gris fumé

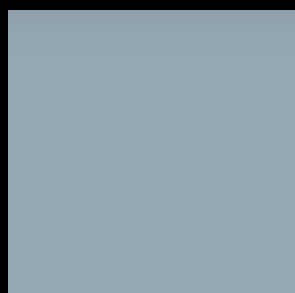

Satin fumé

PYLÔNE

INFORMATIONS COMPLÉMENTAIRES

Emballage optimisé

L'emballage de l'Altura est optimisé pour réduire les coûts logistiques et minimiser les risques de casse pendant le transport. Pour réduire le temps et le travail nécessaires sur le lieu d'installation, l'ascenseur est conçu à l'usine comme suit :

- Les pièces principales sont livrées déjà pré-confectionnées pour réduire le temps d'installation.
- Les câbles électriques sont pré-câblés et livrés avec des connecteurs.
- Les petits composants sont emballés dans des boîtes séparées qui sont clairement étiquetées.
- Les guidages en T sont fournis précoupés sur mesure et livrés en pièces détachées d'une longueur maximale de 3000 mm.
- Les sections du pylône livrées mesurent 2500 mm de longueur maximale.
- Un boîte à outils d'installation est disponible pour assurer une installation facile et en toute sécurité.

Installation à l'extérieur

Lorsque l'ascenseur est installé à l'extérieur, il convient de noter les points suivants :

- L'ascenseur doit être installé au-dessus du niveau du sol. La fosse doit être vidangée et l'eau doit être acheminée vers l'extérieur de l'ascenseur.
- Le pylône et les portes ne sont pas étanches. L'ascenseur et l'armoire principale doivent être protégés de la pluie. Un kit extérieur pour le pylône est disponible avec des petits auvents pour les portes palières. Ces auvents doivent être utilisés lorsqu'il n'y a pas de toit au-dessus des portes palières.
- Il est déconseillé de procéder à l'installation dans un environnement salin ou chloré.
- Des précautions s'imposent si le pylône devant être installé pourrait être exposé aux rayons directs du soleil ou au froid extrême. Un spécialiste du traitement de l'air doit être consulté afin d'assurer des températures sûres pour les utilisateurs de l'ascenseur.



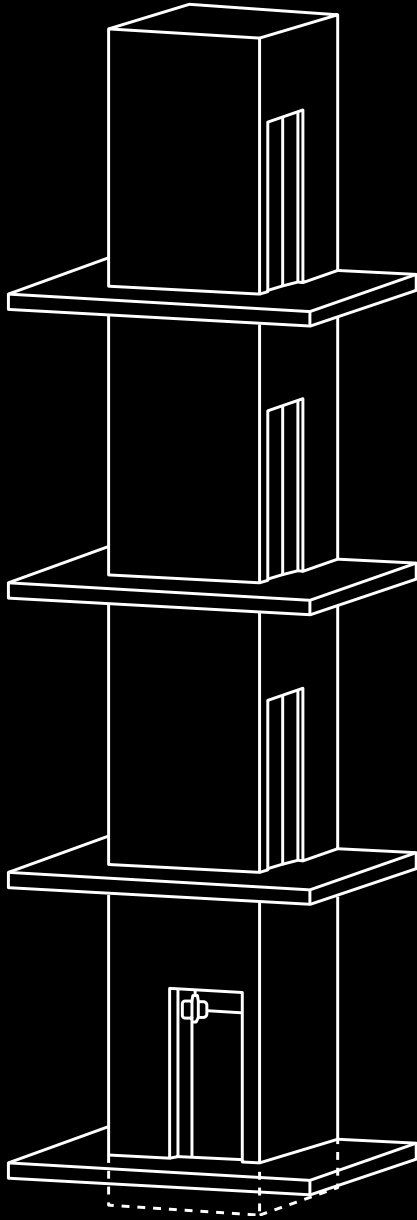

Fosse de 250 mm requise

EXIGENCES RELATIVES À LA FOSSE

Le table ci-dessous indique les profondeurs standards de la fosse. Si la cabine est conçue pour que le client puisse appliquer son propre revêtement de sol, il est nécessaire d'ajouter 20 mm supplémentaires.

Modèle	Profondeur de la fosse
Altura Gold	50 mm
Altura Platinum	120 mm
Altura Diamond	140 mm

⚠ L'Altura Diamond ne doit pas être installé s'il existe des espaces accessibles sous le pylône.

Pour les configurations où une gaine maçonnée est utilisé et où l'accès au palier le plus bas est le seul accès de ce côté du pylône, une fosse de 250 mm sera nécessaire. Ceci permettra d'accéder au mécanisme de la porte pendant l'installation et la maintenance. Ce scénario est illustré sur le diagramme au-dessus.



PYLÔNE

SYSTÈMES AUXILIAIRES

PANNEAU DE SERVICE ALTURA GOLD

Le panneau de service est utilisé pour des raisons d'entretien et pour faire fonctionner l'ascenseur en cas d'urgence.

Altura Gold

Le panneau de service de l'Altura Gold est installé dans un boîtier à fixation murale séparé et un câble le relie à l'armoire électrique.

- Dimensions du boîtier : 220 × 95 × 57 mm, sans la clé
- Finition : fourni en acier inoxydable satiné

Altura Gold Pro

Le panneau de service de l'Altura Gold se trouve dans l'armoire électrique en standard. Il peut également être commandé et installé dans un boîtier séparé comme pour l'Altura Gold.

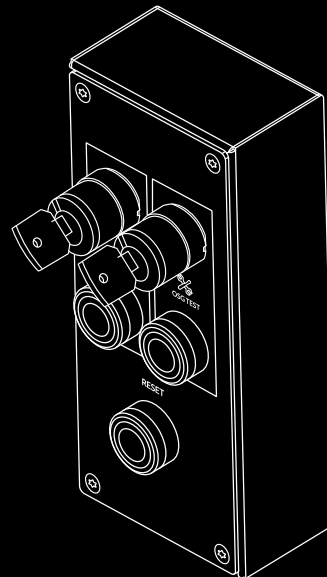

ARMOIRES HYDRAULIQUE ET ÉLECTRIQUE

Altura Gold

L'armoire électrique est installée à l'intérieur du pylône, à l'étage inférieur, à côté des guides. Le panneau de service est installé à l'extérieur de l'ascenseur ; un câble le relie à l'armoire électrique.

Altura Gold Pro

L'armoire électrique est installée à l'intérieur du pylône, à l'étage inférieur. Le panneau de service est accessible en tout temps à l'extérieur de la gaine du côté A ou C (côté à déterminer au moment de la commande).

Altura Platinum

Une armoire séparée contient l'armoire électrique et l'unité de contrôle hydraulique. L'armoire peut être commandée en option avec l'ascenseur ou le client peut fournir sa propre armoire selon les spécifications indiquées dans le manuel de pré-installation.

L'armoire est peinte en standard en RAL7001 (gris argenté) ou dans la couleur RAL de votre choix en option.

Dimensions de l'armoire : 750 × 460 × 1500 mm

L'armoire est normalement positionnée à une distance maximale de 5 m de l'ascenseur. En option, un câblage spécial peut être commandé pour rallonger cette distance jusqu'à 10 m.

Lorsqu'elle est utilisée à l'extérieur, l'armoire doit être placée dans un endroit à l'abri de la pluie ou recouverte d'un auvent afin d'éviter toute infiltration d'eau. L'armoire ne doit pas être exposée à des conditions environnementales agressives ou corrosives.

En cas d'utilisation en dessous de 5°C, un dispositif de chauffage d'huile est nécessaire pour le groupe hydraulique.

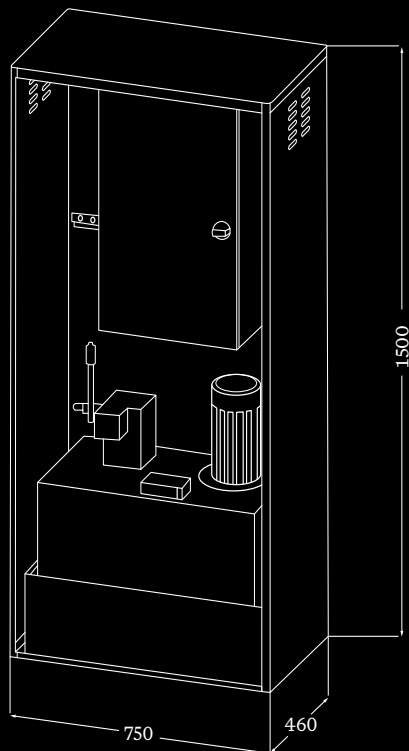

Altura Platinum electrical and hydraulic unit

Altura Diamond

En standard, l'armoire électrique est installée à l'intérieur du pylône ou elle est intégrée dans la structure existante du bâtiment, à l'étage supérieur près de la porte palière.

En option, l'armoire électrique peut être positionnée à l'étage inférieur à côté de la porte palière. Elle peut également être placée jusqu'à une distance maximale de 5 mètres du côté guides du Diamond (à l'étage inférieur ou supérieur). Veuillez préciser vos préférences lors de votre commande.

Finitions:

Standard:

Skinplate «metallike» pour une installation à l'intérieur

Options:

Acier inoxydable 304 Satiné;

installation à l'intérieur uniquement.

Peinture RAL au choix pour une

installation à l'intérieur ou l'extérieur.

Lorsque l'armoire électrique est utilisée à l'extérieur, elle doit être placée dans un endroit à l'abri de la pluie ou recouverte de manière appropriée afin d'éviter toute infiltration d'eau dans l'armoire.

Dimensions: 300 × 230 × 2100 mm

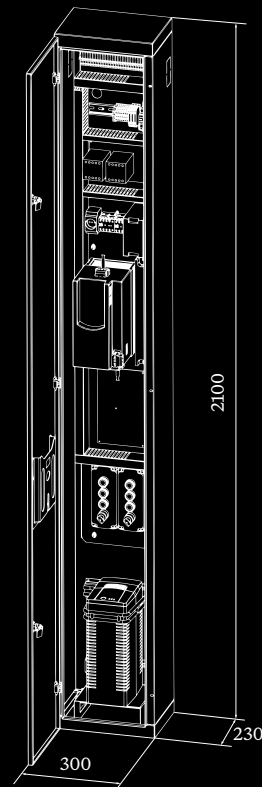

Altura Diamond armoire électrique

ENTRAÎNEMENT

CARACTÉRISTIQUES

STANDARD



L'Altura Gold fonctionne avec un simple système de vis-écrou (vis-sans-fin) qui est entièrement logé dans le pylône.

Un dispositif de lubrification automatique huile régulièrement la vis d'entraînement pour assurer son bon fonctionnement. Un système de gestion de l'alimentation qui optimise la consommation d'énergie en fonction de la charge. Ce système inégal ajuste automatiquement la vitesse ascendante de l'ascenseur de sorte que la consommation d'énergie ne dépasse pas la puissance maximale disponible dans le bâtiment (3 ou 4,5 kW).



L'Altura Platinum utilise la technologie d'entraînement hydraulique éprouvée que nous avons développée au cours de nos nombreuses années d'activité sur le marché des plateformes élévatrices.

Un groupe hydraulique à deux vitesses est installé en standard sur tous les ascenseurs.



Altura Diamond L'Altura Diamond offre un système d'entraînement gearless à courroie. Le Diamond fournit un confort et des performances supérieurs ainsi qu'un déplacement quasi-silencieux.

La courroie dentée est conçue avec une double hélice décalée qui facilite le passage de la courroie sur la poulie et réduit, par conséquent, le bruit et les vibrations.

Usage cycle

Les ascenseurs Altura sont conçus pour prendre en charge un faible trafic et convient à une application résidentielle ou publique. Il peut effectuer jusqu'à 60 trajets par heure et passe en mode veille si ce quota est dépassé.

Le tableau ci-dessous indique la course maximale / heure pour chaque type d'ascenseur dans des conditions environnementales normales.

Course	Altura Gold et Gold Pro	Altura Platinum cabine ouverte	Altura Platinum cabine fermée	Altura Diamond
3 m	60	36	24	120
6 m	30	18	12	60
9 m	20	12	8	40

Descente d'urgence alimentée par batterie

En cas de coupure de courant, si l'Altura se trouve entre étages, le système de batterie de secours permet à l'utilisateur de faire descendre l'appareil, d'ouvrir les portes et de sortir en appuyant simplement sur un bouton de destination sur le panneau de contrôle. La descente d'urgence peut également être activée à l'extérieur depuis le panneau de contrôle au palier ou le panneau de service.

Protège-batterie

Ce système surveille en permanence les batteries de secours et permet de les protéger contre tout endommagement et de s'assurer qu'elles sont toujours suffisamment chargées pour faire fonctionner l'appareil en cas d'urgence. Si le niveau d'alimentation de la batterie de secours descend en dessous d'un niveau prédéfini, le Diamond ne pourra pas être utilisé et s'éteindra automatiquement jusqu'à ce que le niveau d'alimentation de secours soit restauré.

Démarrage et arrêt progressif

Le dispositif de démarrage et arrêt progressif assure un déplacement confortable en douceur. Les réglages de démarrage et d'arrêt progressifs sont préprogrammés en usine mais peuvent être ajustés sur site si nécessaire.

La sécurité d'abord

L'Altura Diamond est entièrement certifié conformément aux normes de sécurité européennes. Les systèmes électroniques sont certifiés SIL3 par un fournisseur tiers, ce qui surpasse les exigences réglementaires standard stipulées pour le marché des ascenseurs privés. Pour garantir une sécurité maximale, le régulateur de vitesse et le frein fonctionnent sur des systèmes qui sont distincts de l'entraînement principal.

Un dispositif de surcharge empêche l'a de fonctionner si la charge maximale est dépassée.

Classe énergétique A

La consommation en mode veille est inférieure à 50 W et les ascenseurs Altura ont une cote énergétique de classe A.



70

DONNÉES TECHNIQUES



SPÉCIFICATIONS TECHNIQUES

ALTURA GOLD ET GOLD PRO

⊕ Les ascenceurs Altura fonctionnent avec une alimentation monophasée 230 V standard



Altura Gold



Altura Gold Pro

72

Conformité technique	Directive Machines européenne 2006/42/CE	Directive Machines européenne 2006/42/CE Norme européenne EN81-41
Système d'entraînement	Vis d'écrous	
Vitesse nominale (max)	Max. 0,15 m/s	
Charge nominale	250 kg	325 kg ou 400 kg (selon taille de plate-forme)
Course (minimum – maximum)	900 – 12000 mm	
Dimensions de plate-forme	800 × 580 mm 800 × 845 mm 800 × 1100 mm	1400 × 900 mm (charge nominale 325 kg) 1400 × 1000 mm (charge nominale 325 kg) 1400 × 1100 mm (charge nominale 400 kg)
Distance entre étages intermédiaires (minimum)	Accès opposés : 250 mm Accès adjacent et même côté : 2300 mm	Accès opposé et adjacent: 250 mm Accès même côté : 2300 mm
Nombre d'arrêts	Maximum 6 arrêts total	
Portes	1 porte max. par étage / 6 portes total	2 portes max. par étage / 12 portes total
Fosse	50 mm (s'il n'est pas possible de créer une fosse, une rampe doit être ajoutée).	
Hauteur sous plafond	Minimum 2430 mm	
Commandes plate-forme	Pression maintenue - le bouton d'étage doit être maintenu enfoncé	
Commandes palier	Automatique	
Application	Intérieur	
Descente d'urgence	Descente d'urgence alimentée par batterie	
Tension de commande	24 V	
Moteur	1,5 kW	2,2 kW
Alimentation électrique	Monophasée 230 V AC 50/60 Hz. Puissance max. 3 kW	Monophasée 230 V AC 50/60 Hz. Puissance max. 4,5 kW
Disjoncteur / disjoncteur différentiel	16 A courbes de déclenchement C / 30 mA classe A ou B	

SPÉCIFICATIONS TECHNIQUES

ALTURA PLATINUM

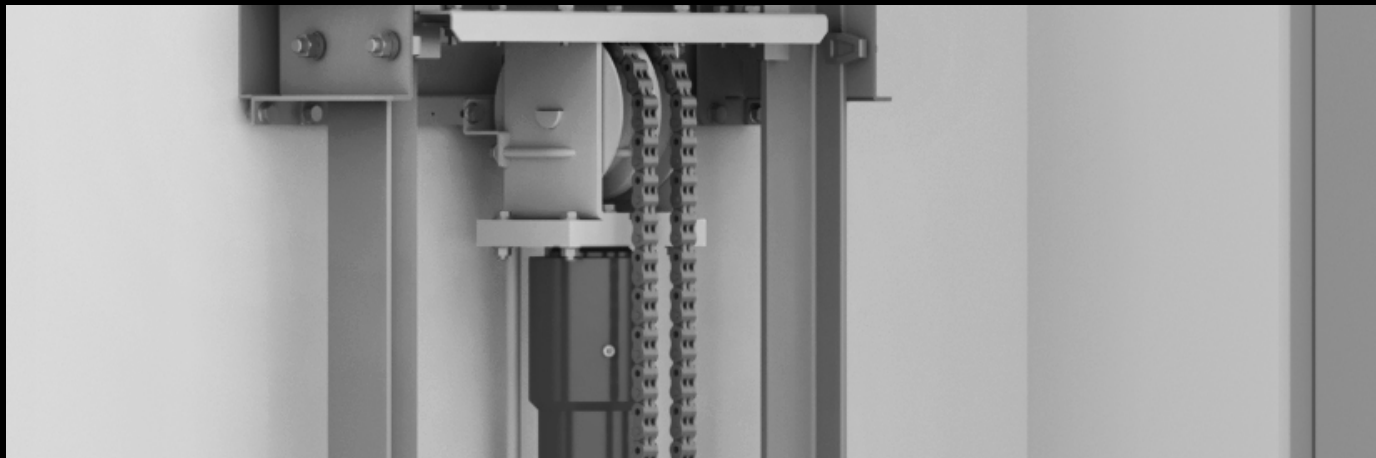

	Cabine ouverte : pression maintenue	Cabine fermée : automatique
Conformité technique	Directive Machines européenne 2006/42/CE Norme européenne EN81-41	
Système d'entraînement	Hydraulic control unit with indirect chain action	
Vitesse nominale (max)	Max 0,15 m/s (2006/42/EC)	
Course (minimum – maximum)	900–13.100 mm (jusqu'à 15.100 pour les configurations légères - voir tableau page 81)	900–12.600 mm (jusqu'à 13.600 pour les configurations légères - voir tableau page 81)
Distance entre étages intermédiaires (minimum)	Accès opposé et adjacent : 250 mm Accès même côté, gaine maçonnée : 2200 mm Accès même côté pylône structurel : 2400mm	Accès opposé et adjacent : 250 mm Accès même côté, gaine maçonnée : 2460 mm Accès même côté, pylône structurel : 2550 mm
Nombre d'arrêts	Maximum 6 arrêts total	
Portes	Maximum 2 portes par étage / 12 portes total	
Type d'accès	Frontal, latéral, opposé ou adjacent	
Fosse	Pylône métallique : 120 mm. S'il n'est pas possible de créer une fosse, une rampe doit être ajoutée. Gaine maçonnée : veuillez consulter la remarque page 65.	
Type de structure	Pylône structurel métallique ou gaine maçonnée existante	
Hauteur sous plafond	Minimum 2100 mm selon le type de structure et portes. Voir tableau page 81.	Portes battantes : minimum 2240 mm Portes coulissantes : minimum 2450 mm
Commandes palier	Automatique	Automatique - appel enregistré
Panneaux d'affichage	Affichage en cabine et afficheurs aux paliers en option, avec écran TFT	
Application	Intérieure ou extérieure. Dispositif de chauffage d'huile nécessaire en dessous de 5°C	
Descente d'urgence	Descente d'urgence alimentée par batterie	
Tension de commande	24 V	
Maximum power	3kW	4,5kW
Alimentation électrique	1-phase 230 V AC 50/60 Hz	
Disjoncteur / disjoncteur différentiel	16 A courbes de déclenchement C / 30 mA classe A ou B	
Charge nominale	250 - 450 kg selon la taille de cabine	250 - 400 kg selon la taille de cabine
Armoire	Armoire externe pour tableau électrique et groupe hydraulique. Dimensions 750 × 1500 × 460 mm	

SPÉCIFICATIONS TECHNIQUES

ALTURA DIAMOND



74

Conformité technique	Directive européenne Machines 2006/42/CE Norme de référence : EN 81-41
Système d'entraînement	Système de courroie et contrepoids entraîné par un moteur gearless
Vitesse nominale (max)	0,15 m/s (2006/42/EC).
Course (minimum – maximum)	1100 – 18000 mm
Distance entre étages intermédiaires (minimum)	Accès opposé et adjacent : minimum 250 mm Accès même côté : portes coulissantes 2500 mm / portes battantes 2300 mm
Nombre d'arrêts	Maximum 6 arrêts total
Portes	Maximum 2 portes par étage / 12 portes total
Type d'accès	Frontal, latéral, opposé ou adjacent
Fosse	Pylône métallique : 120 mm. S'il n'est pas possible de créer une fosse, une rampe doit être ajoutée. Gaine maçonnée : veuillez consulter la remarque page 65.
Type de structure	Pylône structurel métallique ou gaine maçonnée existante
Hauteur sous plafond	Pylône structurel : 2450 à 2630 mm Gaine maçonnée : 2350 à 2450 mm
Types de cabine	Entièrement fermée avec des portes coulissantes ou des portes en accordéon
Commandes	Commandes automatiques dans la cabine et aux paliers Appel enregistré aux paliers
Panneaux d'affichage	Affichage en cabine et afficheurs aux paliers en option, avec écran TFT
Application	Intérieure ou extérieure
Descente d'urgence	Descente d'urgence alimentée par batterie avec alimentation sans interruption (ASI)
Tension de commande	24 V
Moteur	2,8 kW
Alimentation électrique	1-phase 230 V AC 50/60 Hz
Maximum power	1,85 kW
Disjoncteur / disjoncteur différentiel	16 A courbes de déclenchement C / 30 mA classe A ou B
Charge nominale	250 - 400 kg depending on cabin size

FORCES DE RÉACTION AU SOL

ALTURA GOLD // GOLD PRO



Forces de réaction au sol

La force maximale au sol dépend de la hauteur de course de l'ascenseur. La force est distribuée au sol à travers les zones P et S indiquées sur le schéma.

La force de la plate-forme est distribuée dans la zone P de la fosse et dépend à la fois de la hauteur de la course et du type de modèle.

La force du pylône est répartie sur le périmètre de la zone S à la base du pylône et dépend de la combinaison de la hauteur de course, du modèle choisi et du type de panneau du pylône.

Charge de l'ascenseur sur la zone P

Course (m)	Altura Gold charge (kN)	Altura Gold Pro charge (kN)
2	6,3	9,4
3	6,5	9,6
4	6,7	9,8
5	6,9	10,0
6	7,1	10,2
7	7,3	10,4
8	7,5	10,6
9	7,7	10,8
10	7,9	11,0
11	8,1	11,2
12	8,3	11,4

Charge de l'ascenseur sur la zone S

Course (m)	Altura Gold: charge (kN)		Altura Gold Pro: charge (kN)	
	Panneau	Verre	Panneau	Verre
4,5	2,9	4,4	3,3	5,3
5,5	3,5	5,4	4,1	6,4
6,5	4,1	6,4	4,8	7,6
7,5	4,8	7,4	5,5	8,8
8,5	5,4	8,3	6,3	10,0
9,5	6,0	9,3	7,0	11,1
10,5	6,7	10,3	7,8	12,3
11,5	7,3	11,3	8,5	13,5
12,5	7,9	12,3	9,2	14,6
13,5	8,6	13,3	10,0	15,8
14,5	9,2	14,2	10,7	17,0

75

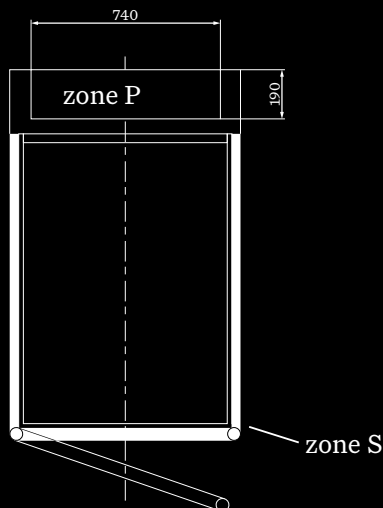

Altura Gold

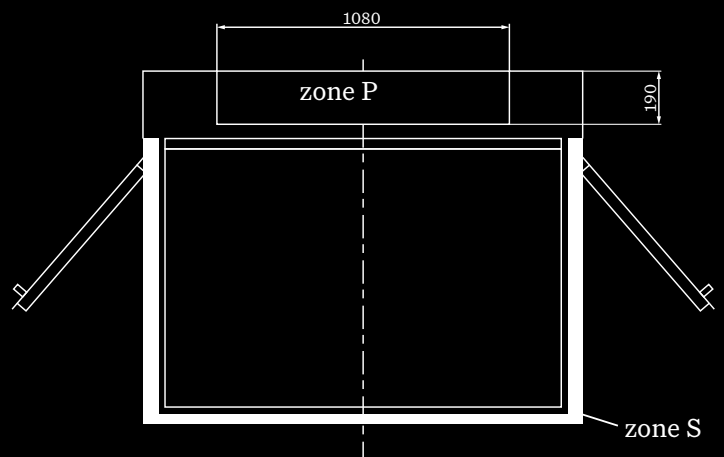

Altura Gold Pro

FORCES DE RÉACTION AU SOL ALTURA PLATINUM ET DIAMOND

Les informations spécifiques concernant les forces sont fournies dans le dossier technique de chaque commande d'Altura Diamond. Les informations fournies ici indiquent les charges en fonction des conditions climatiques typiques (vent, neige, température) et des fixations typiques de l'appareil au bâtiment.

Forces de réaction transmises au sol du bâtiment

- La force de l'ascenseur est distribuée de manière uniforme sur la plaque de base dans la zone P de la fosse et dépend de la hauteur de la course et de la modèle de l'ascenseur.
- La force du pylône est répartie sur les quatre plaques de fixation de la zone S de la structure du pylône et dépend de la hauteur de la course.
- La force totale maximale dépend de la hauteur de la course.

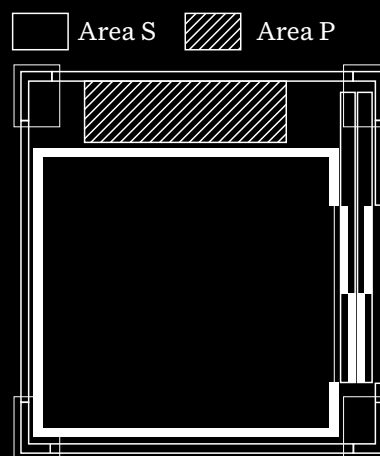

76

ALTURA PLATINUM

Type de l'ascenseur	Dimensions plaque de base / Zone P
Type I (étroit)	548 × 190 mm
Type II (plus large)	1083 × 190 mm

Charge vers la zone P

Course (m)	Charge (kN)
2	12,1
4	12,7
6	13,3
8	13,8
10	14,4
12	15
14	15,6
15	15,9

Charge vers la zone S

Course (m)	Total (kN)	kN / fixation	N/mm ² / fixation
2	12	3	0,16
4	16	4	0,21
6	20	5	0,26
8	24	6	0,32
10	28	7	0,37
12	32	8	0,42
14	36	9	0,47
15	40	10	0,53

ALTURA DIAMOND

Type de l'ascenseur	Dimensions plaque de base / Zone P
Type I (étroit)	726 × 245 mm
Type II (plus large)	1125 × 245 mm

Charge vers la zone P

Course (m)	Charge (kN)
2	19,5
4	20
6	20,5
8	21
10	21,5
12	22
14	22,5
16	23
18	23,5

Charge vers la zone S

Course (m)	Total (kN)	kN / fixation	N/mm ² / fixation
2	12	3	0,16
4	16	4	0,21
6	20	5	0,26
8	24	6	0,32
10	28	7	0,37
12	32	8	0,42
14	36	9	0,47
16	40	10	0,53
18	44	11	0,58

FORCES DE RÉACTION À LA PAROI

Altura Gold et Gold Pro

La force du côté du rail de guidage est répartie sur le mur à travers chaque traverse. La distance verticale moyenne entre chaque traverse est de 1100 mm. Dans le cas où le cadre de renforcement optionnel est ajouté, la distance peut augmenter jusqu'à un maximum de 3500 mm. La force maximale appliquée à chaque point de fixation dépend de la charge nominale de l'ascenseur.

Modèle	Charge nominale (kg)	Reaction force F_x (N)
Altura Gold	250	550
Altura Gold Pro	325	700
Altura Gold Pro	400	950

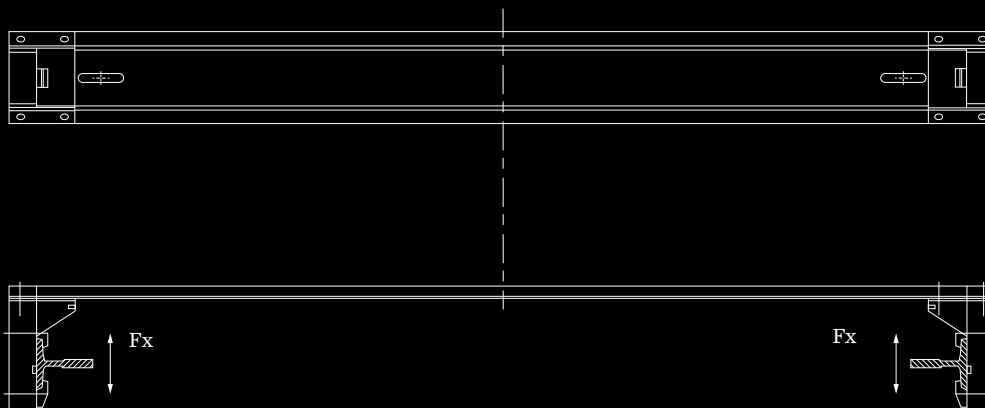

77

Altura Platinum et Diamond

Gaine maçonnée

- La force est répartie sur le mur à travers chaque traverse de fixation.
- La distance verticale moyenne entre chaque traverse est de 1,1 m à 1,5 m.

F_x côté guides [kN]	F_y côté guides [kN]
2,6	0,9

Pylône métallique

En règle générale, le pylône métallique est fixé au bâtiment tous les 2000 mm de hauteur au moyen de boulons à expansion. Une large gamme de solutions de fixation est disponible pour prendre en charge les applications les plus exigeantes. Dans des conditions normales, les charges ne dépassent pas 3 kN pour chaque point de fixation.

Vous trouverez de plus amples informations dans le Guide des fixations.

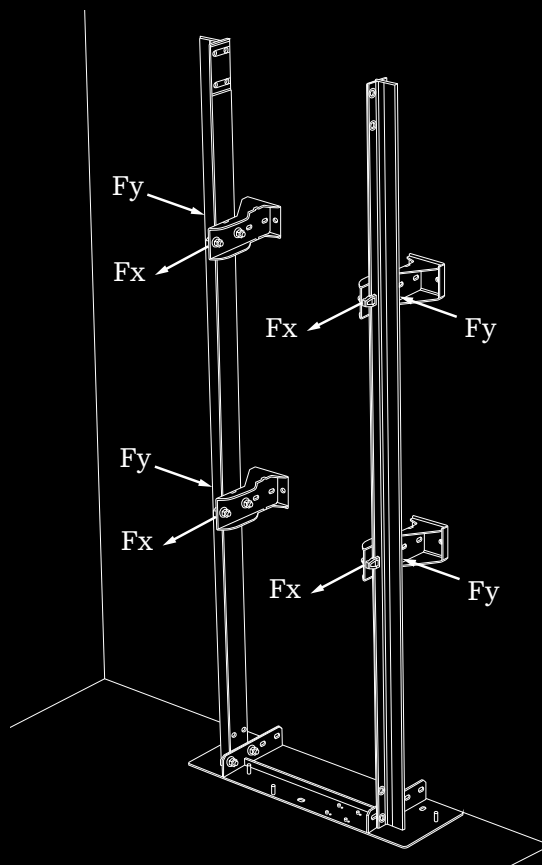

SCHÉMAS DE FAISABILITÉ

ALTURA PLATINUM

Configurations étroites et larges

L'Altura Platinum est fourni en deux configurations différentes en fonction des dimensions de la cabine :

Type de l'ascenseur	Distance entre les guides	Largeur de la cabine min - max
Type I (étroit)	390 mm	750 - 1199 mm
Type II (plus large)	945 mm	1200 - 1600 mm

Codes de modèle :

- FPR - Paroi de console avec plafond
- NDC - Cabine sans portes
- FDC - Cabine avec portes en accordéon
- SDC - Cabine avec portes coulissantes

Les schémas de faisabilité ci-dessous indiquent la charge nominale maximale potentielle en fonction des dimensions de la cabine et du type de l'ascenseur.

Conformément à la Norme EN 81-41, l'Altura Platinum est conçu pour supporter une charge nominale minimale de 250 kg/m². Si une charge nominale plus élevée est nécessaire, elle doit être spécifiée lors de la commande afin que les calculs corrects puissent être effectués.

Des limitations existent pour des courses longues avec cabines lourdes. Veuillez-vous référer aux tables de faisabilité aux pages 82-83.

Schéma de faisabilité : Altura Platinum paroi de console avec plafond (FPR)

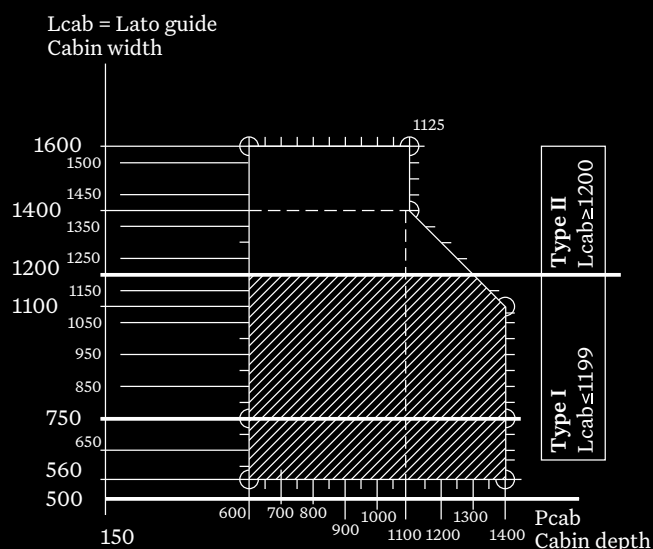

FPC: Cette configuration permet d'accueillir les dimensions larges et étroites de notre gamme, pouvant aller d'une largeur minimale de 560 mm jusqu'aux plateformes plus larges mesurant 1600 × 1100 mm

Cabin jusqu'à la gaine maçonée	Cabin jusqu'au pyône métallique (dimensions externes)
SW = CW + 120	EW = CW + 200
SD = CD + 345	ED = CD + 425

Schéma de faisabilité : Altura Platinum cabine sans portes (NDC)

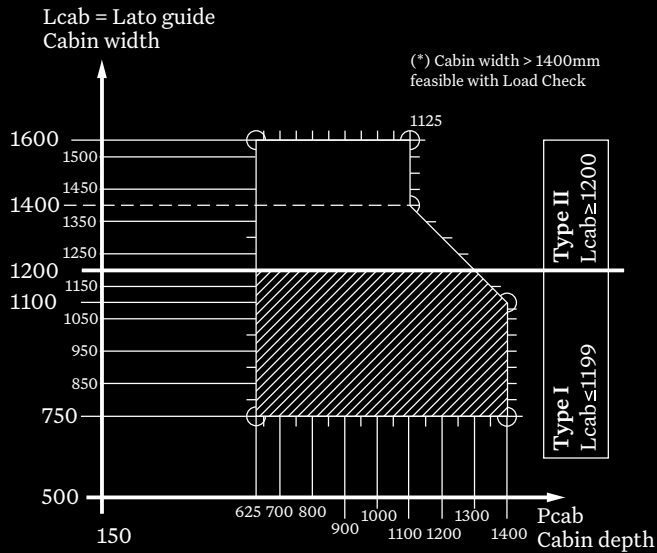

NDC: Les cabines sans portes sont adaptées aux projets de grandes envergures et proposent notamment une largeur minimale de 750 mm pour aller jusqu'aux plateformes plus larges mesurant 1600 × 1100 mm.

Cabin jusqu'à la gaine maçonée

$$SW = CW + 120$$

$$SD = CD + 345$$

Cabin jusqu'au pylône métallique (dimensions externes)

$$EW = CW + 200$$

$$ED = CD + 425$$

Schéma de faisabilité : Altura Platinum cabines fermées (FDC / SDC)

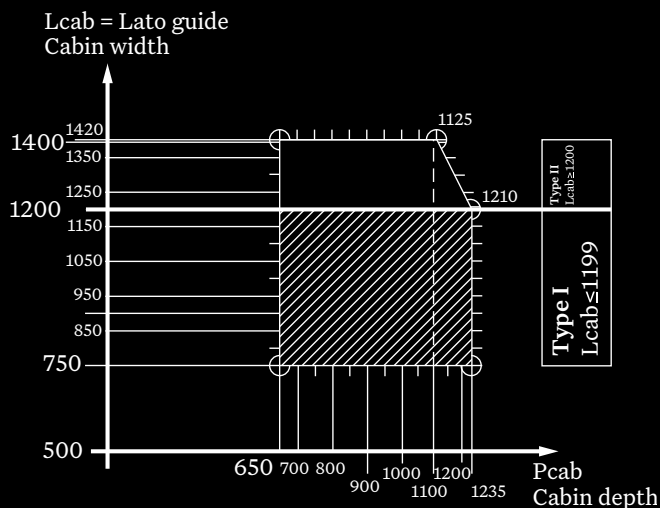

FDC - Cabine avec portes en accordéon

SDC - Cabine avec portes coulissantes

Ces solutions permettent un fonctionnement entièrement automatique. Le diagramme illustré est optimisé pour fournir des configurations typiques.

Les formules servant à convertir les dimensions de la cabine en dimensions de pylône dépendent de la disposition de la cabine et des accès latéraux. Veuillez consulter la documentation technique pour plus d'informations.



SCHÉMAS DE FAISABILITÉ ALTURA DIAMOND

Configurations étroites et larges

L'Altura Diamond est fourni en deux configurations différentes en fonction des dimensions de la cabine :

Type de l'ascenseur	Distance entre les guides	Largeur de la cabine min - max
Type I (étroit)	640 mm	750 - 1139 mm
Type II (plus large)	1000 mm	1140 - 1400 mm

Le schéma de faisabilité ci-dessous indique la charge nominale maximale potentielle en fonction des dimensions de la cabine et du type de Diamond.

Conformément à la Norme EN 81-41, l'Altura Diamond est conçu pour supporter une charge nominale minimale de 250 kg/m². Si une charge nominale plus élevée est nécessaire, elle doit être spécifiée lors de la commande afin que les calculs corrects puissent être effectués.

80

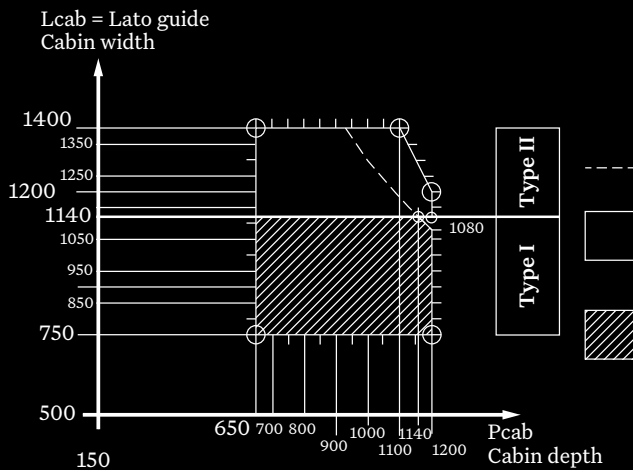

HAUTEUR LIBRE PAR TYPE DE CABINE

ALTURA PLATINUM



On entend par hauteur libre, l'espace nécessaire entre le niveau du dernier étage et la limite supérieure du pylône (par exemple le toit du bâtiment). La hauteur libre est généralement supérieure à la hauteur totale de la structure de la cabine et varie en fonction du type de cabine et des portes.

Les lignes en blanc indiquent la configuration standard. Nous pouvons fournir des solutions à hauteur réduite dans les cas où l'espace libre recommandé n'est pas disponible.

Cabin type	Dispositif de sécurité côté accès	Hauteur nette de la cabine (mm)	Hauteur nette de l'accès à la cabine (mm)	Hauteur nette de l'accès à la porte (mm)	Hauteur min libre: gaine maçonnée (mm)	Hauteur min libre: pylône métallique (mm)
Paroi de console avec plafond	Photocellules	1920	1900	1900	2100	2350
		2020	2000	2000	2200	2450
		2100	2080	2000	2300	2450
		2200	2180	2100	2400	2550
Simplicity sans portes	Photocellules	1920	1900	1900	2100	2350
		2020	2000	2000	2200	2450
		2100	2080	2000	2300	2450
		2200	2180	2100	2400	2550
Simplicity avec portes en accordéon	-	2020	1940	1900	2240	2350
		2100	2020	2000	2320	2450
		2200	2120	2100	2420	2550
Simplicity avec portes coulissantes	Photocellules	2100	2000	2000	2450	2590
		2200	2100	2100	2550	2690
	Rideaux de lumières	2100	2000	2000	2500	2590
		2200	2100	2100	2600	2690
Deluxe sans portes	Photocellules	2030 (*)	2020	2000	2300	2450
		2130 (*)	2120	2100	2400	2550
	Rideaux de lumières	2030 (*)	2020	2000	2300	2450
Deluxe avec portes en accordéon	-	2030 (*)	2020	2000	2320	2450
		2130 (*)	2120	2100	2420	2550
Deluxe avec portes coulissantes	Photocellules	2030 (*)	2000	2000	2450	2590
		2130 (*)	2100	2100	2550	2690
	Rideaux de lumières	2030 (*)	2000	2000	2500	2590
		2130 (*)	2100	2100	2600	2690

81

(*) Dans le cas de la cabine Deluxe avec faux plafond, la hauteur nette de la cabine est réduite de 70 mm

FAISABILITÉ

PAROIS ET PORTES

DE VITRÉES



Une étude de faisabilité est requise pour l'Atura Platinum et Diamond lorsque les miroirs et les parois et portes vitrées sont combinés avec d'autres éléments lourds, tels que des planchers effet pierre ou des panneaux de revêtement extérieur.

Il n'existe aucune restriction lorsqu'il s'agit de combiner les finitions et les éléments optionnels pour les cabines dont la superficie au sol est inférieure à 1,44 m² (charge nominale de 360 kg). Aux fins des calculs de charge indiqués ici, le vitrage se réfère ici aux côtés de la cabine conçus avec une paroi vitrée panoramique toute ou mi-hauteur, des panneaux vitrés de porte ou des miroirs en cabine.

Les tableaux ci-dessous résument les combinaisons disponibles en fonction de la réglementation européenne. En dehors de l'Europe, les réglementations locales peuvent indiquer une charge nominale minimale différente, ce qui entraîne des différences quant à la faisabilité des côtés panoramiques.

✓ Disponible : Entièrement disponible, sans restriction sur les options supplémentaires.

? Étude requise : La combinaison choisie de la taille du plancher et des panneaux vitrés peut être disponible, mais il y aura des restrictions concernant les options supplémentaires. Une étude de faisabilité est requise.

X Non disponible : Cette combinaison n'est pas possible en raison des restrictions de poids.

83

Cabine Simplicity, 1 accès

Superficie au sol	Côtés de cabine vitrés		
	1	2	3
jusqu'à 1,3 m ²	✓	✓	✓
1.3-1.44 m ²	✓	✓	✓
> 1.44 m ²	✓	✓	✓

Cabine Simplicity, 2 accès

Superficie au sol	Côtés de cabine vitrés		
	1	2	3
jusqu'à 1,3 m ²	✓	✓	✓
1.3-1.44 m ²	✓	✓	✓
> 1.44 m ²	✓	✓	?

Cabine Deluxe, parois en acier, 1 accès

Superficie au sol	Côtés de cabine vitrés		
	1	2	3
jusqu'à 1,3 m ²	✓	✓	✓
1.3-1.44 m ²	✓	✓	✓
> 1.44 m ²	✓	?	?

Cabine Deluxe, parois en acier 2 accès

Superficie au sol	Côtés de cabine vitrés		
	1	2	3
jusqu'à 1,3 m ²	✓	✓	✓
1.3-1.44 m ²	✓	✓	✓
> 1.44 m ²	?	?	X

Cabine Deluxe, parois stratifiées, 1 accès

Superficie au sol	Côtés de cabine vitrés		
	1	2	3
jusqu'à 1,3 m ²	✓	✓	✓
1.3-1.44 m ²	✓	✓	✓
> 1.44 m ²	?	?	?

Cabine Deluxe, parois stratifiées, 2 accès

Superficie au sol	Côtés de cabine vitrés		
	1	2	3
jusqu'à 1,3 m ²	✓	✓	✓
1.3-1.44 m ²	✓	✓	✓
> 1.44 m ²	?	X	X

PLANS PRÉDÉFINIS



Plans prédéfinis

Les pages suivantes présentent une gamme de plans prédéfinis, basés sur des exigences typiques, avec des configurations et des types de portes présélectionnés. Ces solutions sont proposées en standard.

D'autres dimensions et configurations de portes sont disponibles à partir du moment où elles respectent les dimensions maximales et minimales indiquées dans le schéma ci-dessus. Nous pouvons vous proposer des dimensions de plans modulaires, en utilisant les éléments de structure de pylône standard, ou des plans sur mesure entièrement personnalisés. Les dimensions des plans modulaires sont disponibles dans un document séparé. Veuillez noter que les tailles de plan personnalisées ont des délais de livraison plus longs et entraînent des coûts supplémentaires. Les dimensions et les schémas des plans modulaires et des plans personnalisés sont disponibles dans un document séparé.

Gaine maçonnée surdimensionnée

En règle générale, l'Altura Platinum et Diamond peuvent être installés dans une gaine maçonnée plus grande que les dimensions indiquées dans les plans standard, à condition que l'espace maximal entre la cabine et la paroi de la gaine ne dépasse pas 150 mm.





ALTURA PLATINUM ET DIAMOND

TAILLES DE PLAN PRÉDÉFINIES

L'Altura Platinum et Diamond sont disponibles en huit tailles de plan prédéfinies comme indiqué ci-dessous.

L'ascenseur peut être construit en utilisant des dimensions spécifiques conformément aux valeurs limites minimales et maximales indiquées dans les tableaux aux pages 78–80.

La charge nominale est conforme à la norme EN 81-41 (250 kg/m²) et dépend de la taille de cabine, de la configuration d'accès et des options. La charge maximale possible est de 400 kg.

Référence	Dimensions nominales de la cabine (mm)	Superficie nominale de plancher (m ²)	Platinum: charge max (kg)	Diamond: charge max (kg)
P1	900 × 1200	1.08	270	325
P2	1000 × 800	0.80	250	325
P3	1000 × 1000	1.00	250	325
P4	1200 × 1000	1.20	300	400
P5	1200 × 1200	1.44	360	400
P6	1400 × 900	1.26	315	400
P7	1400 × 1000	1.40	350	400
P8	1400 × 1100	1.54	400	400

86

Un contrôle de faisabilité est toujours nécessaire pour les hauteurs de course supérieures à 13100 mm.

CONFIGURATIONS DE LA PORTE DE CABINE

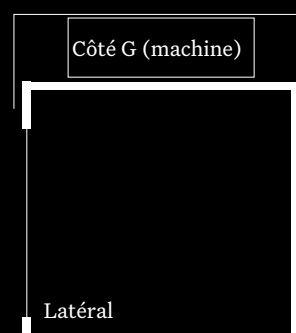
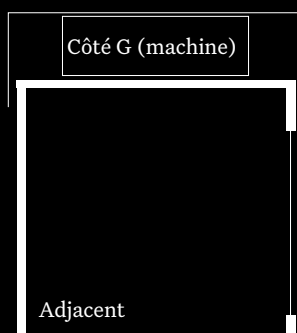
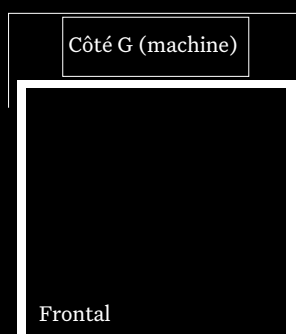
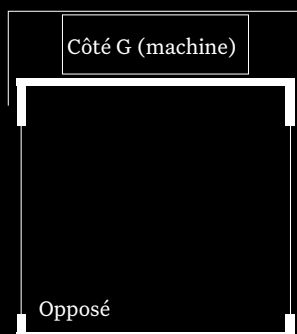

PLATINUM: PYLÔNE MÉTALLIQUE SANS PORTES



Les configurations selon l'EN 81-41 sont représentées en blanc.
Pour les dimensions nominales de chaque code produit, voir la page 86.

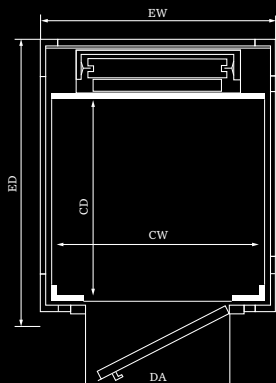

Accès frontal

	P1	P2	P3	P4	P5	P6	P7	P8
CW	900	1000	1000	1200	-	1400	1400	1400
CD	1225	825	1025	1025	-	925	1025	1125
EW	1100	1200	1200	1400	-	1600	1600	1600
ED	1650	1250	1450	1450	-	1350	1450	1550
DA	700	700	800	900	-	900	900	900
Charge nominale	280	250	260	310	-	325	360	400

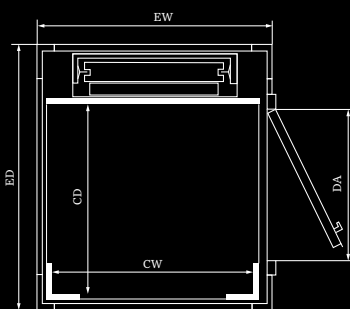

Accès latéral

	P1	P2	P3	P4	P5	P6	P7	P8
CW	900	1000	1000	1200	-	1400	1400	1400
CD	1225	825	1025	1025	-	925	1025	1125
EW	1100	1200	1200	1400	-	1600	1600	1600
ED	1650	1250	1450	1450	-	1350	1450	1550
DA	900	700	850	900	-	800	900	900
Charge nominale	280	250	260	310	-	325	360	400

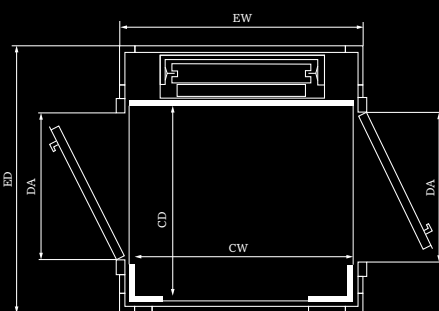

Accès opposé

	P1	P2	P3	P4	P5	P6	P7	P8
CW	900	1000	1000	1200	-	1400	1400	1400
CD	1225	825	1025	1025	-	925	1025	1125
EW	1100	1200	1200	1400	-	1600	1600	1600
ED	1650	1250	1450	1450	-	1350	1450	1550
DA	900	700	850	900	-	800	900	900
Charge nominale	280	250	260	310	-	325	360	400

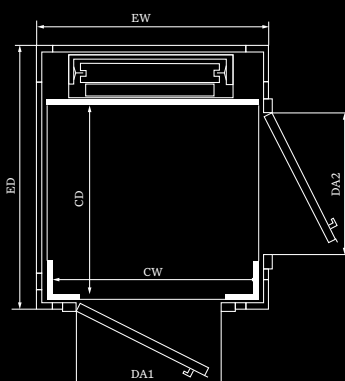

Accès adjacent

	P1	P2	P3	P4	P5	P6	P7	P8
CW	900	1000	1000	1200	1200	1400	1400	1400
CD	1225	825	1025	1025	1225	925	1025	1125
EW	1100	1200	1200	1400	1400	1600	1600	1600
ED	1650	1250	1450	1450	1650	1350	1450	1550
DA1	700	700	800	900	900	900	900	900
DA2	900	700	850	900	900	800	900	900
Charge nominale	280	250	260	310	370	325	360	400



PLATINUM: PYLÔNE MÉTALLIQUE AVEC PORTES EN ACCORDÉON / PORTES BATTANTES

Les configurations selon l'EN 81-41 sont représentées en blanc.
 Pour les dimensions nominales de chaque code produit, voir la page 86.

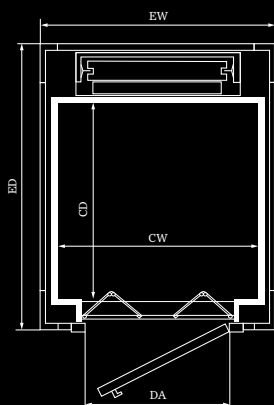

Accès frontal

	P1	P2	P3	P4	P5	P6	P7	P8
CW	920	1000	1000	1200	-	1400	1400	1400
CD	1225	825	1025	1025	-	925	1025	1125
EW	1200	1200	1200	1400	-	1600	1600	1600
ED	1750	1350	1550	1550	-	1450	1550	1650
DA	800	800	800	900	-	900	900	900
Charge nominale	285	250	260	310	-	325	360	400

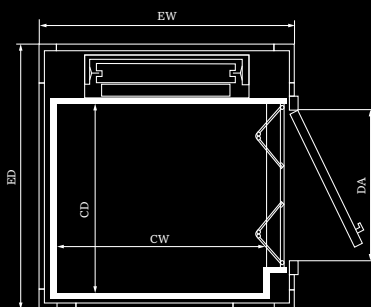

Accès latéral

	P1	P2	P3	P4	P5	P6	P7	P8
CW	900	1000	1000	1200	-	1400	1400	1400
CD	1205	805	1005	1005	-	905	1005	1105
EW	1200	1300	1300	1500	-	1700	1700	1700
ED	1650	1250	1450	1450	-	1350	1450	1550
DA	900	650	850	850	-	750	850	900
Charge nominale	275	250	255	310	-	320	355	400



88

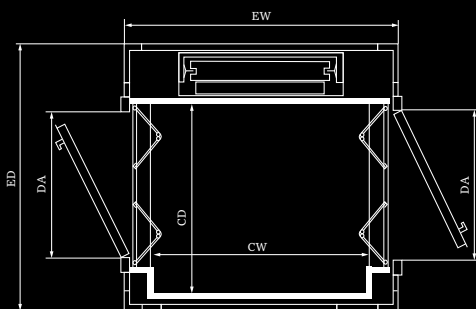

Accès opposé

	P1	P2	P3	P4	P5	P6	P7	P8
CW	920	1020	1020	1220	-	1420	1420	1420
CD	1205	805	1005	1005	-	905	1005	1105
EW	1300	1400	1400	1600	-	1800	1800	1800
ED	1650	1250	1450	1450	-	1350	1450	1550
DA	900	650	850	850	-	750	850	900
Charge nominale	280	250	260	310	-	325	360	400

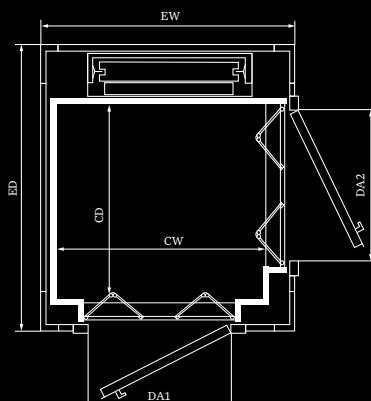

Accès adjacent

	P1	P2	P3	P4	P5	P6	P7	P8
CW	900	1000	1000	1200	1200	1400	1400	1400
CD	1225	825	1025	1025	1225	925	1025	1125
EW	1200	1300	1300	1500	1500	1700	1700	1700
ED	1750	1350	1550	1550	1750	1450	1550	1650
DA1	700	800	800	900	900	900	900	900
DA2	900	650	800	850	900	750	850	900
Charge nominale	280	250	260	305	370	325	360	400



PLATINUM: PYLÔNE MÉTALLIQUE AVEC PORTES COULISSANTES



Sauf indication contraire, les portes coulissantes sont à ouverture latérale à deux panneaux (2P). (4P) indique une ouverture centrale à quatre panneaux. Les configurations selon l'EN 81-41 sont représentées en blanc. Pour les dimensions nominales de chaque code produit, voir la page 86.

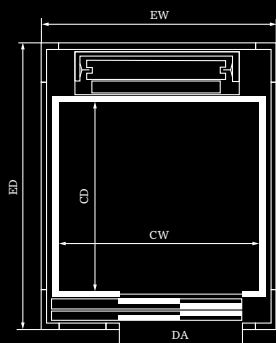

Accès frontal

	P1	P2	P3	P4	P5	P6	P7	P8
CW	900	1080	1000	1200	-	1400	1400	1400
CD	1235	835	1035	1035	-	935	1035	1135
EW	1200	1300	1200	1400	-	1600	1600	1600
ED	1850	1450	1650	1650	-	1550	1650	1750
DA	600	600	600	700	-	850	850	850
Charge nominale	280	250	260	315	-	330	365	400

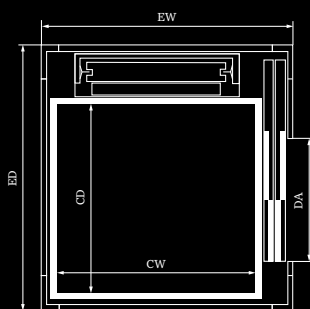

Accès latéral

	P1	P2	P3	P4	P5	P6	P7	P8
CW	910	1010	1010	1210	-	1410	1410	1410
CD	1205	855	1055	1055	-	905	1055	1135
EW	1300	1400	1400	1600	-	1800	1800	1800
ED	1650	1300	1500	1500	-	1350	1500	1650
DA	900	650	800	800	-	700	800	900
Charge nominale	275	250	270	320	-	320	375	400

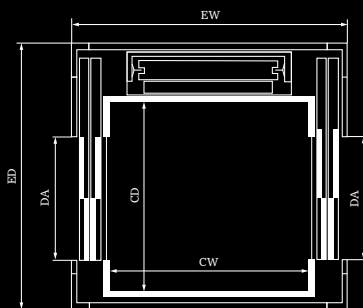

Accès opposé

	P1	P2	P3	P4	P5	P6	P7	P8
CW	890	1040	1040	1240	-	1400	1400	1400
CD	1235	835	1035	1035	-	905	1035	1135
EW	1450	1600	1600	1800	-	1960	1960	1960
ED	1700	1300	1500	1500	-	1350	1500	1650
DA	900	650	800	800	-	700	800	900
Charge nominale	275	250	270	325	-	320	365	400

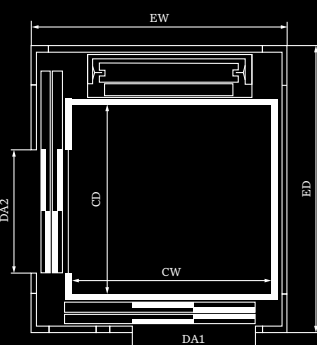

Accès adjacent

	P1	P2	P3	P4	P5	P6	P7	P8
CW	-	1010	1010	1210	1210	1410	1410	1410
CD	-	835	1035	1035	1235	935	1035	1135
EW	-	1400	1400	1600	1600	1800	1800	1800
ED	-	1450	1650	1650	1850	1550	1650	1750
DA1	-	700	700	850	850	900	900	900
DA2	-	600	750	750	900	700	750	800
Charge nominale	-	250	265	315	375	330	365	400



PLATINUM: GAINÉ MAÇONNÉE SANS PORTES

Les configurations selon l'EN 81-41 sont représentées en blanc.
 Pour les dimensions nominales de chaque code produit, voir la page 86.

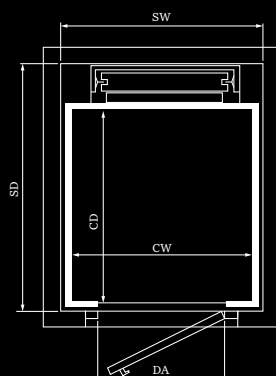

Accès frontal

	P1	P2	P3	P4	P5	P6	P7	P8
CW	900	1000	1000	1200	1200	1400	1400	1400
CD	1225	825	1025	1025	1225	925	1025	1125
SW	1020	1120	1120	1320	1320	1520	1520	1520
SD	1570	1170	1370	1370	1570	1270	1370	1470
DA	700	700	800	900	900	900	900	900
Charge nominale	280	250	260	310	370	325	360	400

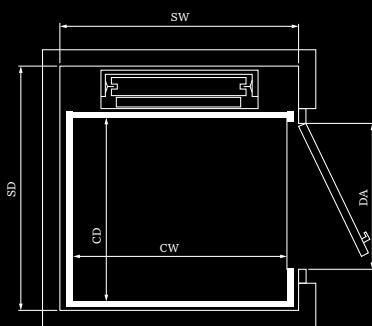

Accès latéral

	P1	P2	P3	P4	P5	P6	P7	P8
CW	900	1000	1000	1200	1200	1400	1400	1400
CD	1225	825	1025	1025	1225	925	1025	1125
SW	1020	1120	1120	1320	1320	1520	1520	1520
SD	1570	1170	1370	1370	1570	1270	1370	1470
DA	900	700	850	900	900	800	900	900
Charge nominale	280	250	260	310	370	325	360	400

90

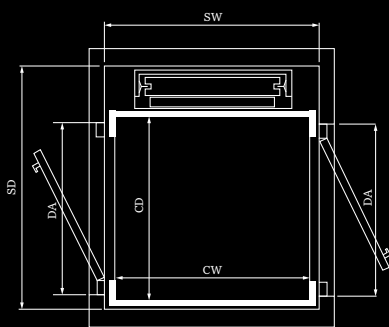

Accès opposé

	P1	P2	P3	P4	P5	P6	P7	P8
CW	900	1000	1000	1200	1200	1400	1400	1400
CD	1225	825	1025	1025	1225	925	1025	1125
SW	1020	1120	1120	1320	1320	1520	1520	1520
SD	1570	1170	1370	1370	1570	1270	1370	1470
DA	900	700	850	900	900	800	900	900
Charge nominale	280	250	260	310	370	325	360	400

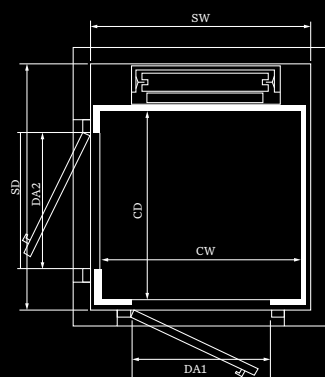

Accès adjacent

	P1	P2	P3	P4	P5	P6	P7	P8
CW	900	1000	1000	1200	1200	1400	1400	1400
CD	1225	825	1025	1025	1225	925	1025	1125
SW	1020	1120	1120	1320	1320	1520	1520	1520
SD	1570	1170	1370	1370	1570	1270	1370	1470
DA1	700	700	800	900	900	900	900	900
DA2	900	700	850	900	900	800	900	900
Charge nominale	280	250	260	310	370	325	360	400

PLATINUM: GAINÉ MAÇONNÉE AVEC PORTES EN ACCORDÉON / PORTES BATTANTES



Les configurations selon l'EN 81-41 sont représentées en blanc.
Pour les dimensions nominales de chaque code produit, voir la page 86.

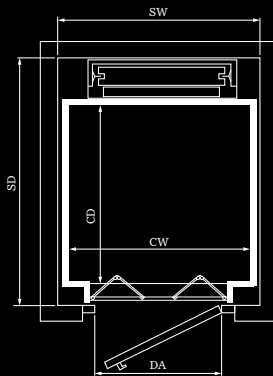

Accès frontal

	P1	P2	P3	P4	P5	P6	P7	P8
CW	920	1000	1000	1200	1200	1400	1400	1400
CD	1225	825	1025	1025	1225	925	1025	1125
SW	1020	1120	1120	1320	1320	1520	1520	1520
SD	1570	1170	1370	1370	1570	1270	1370	1470
DA	700	700	800	900	900	900	900	900
Charge nominale	280	250	260	310	370	325	360	400

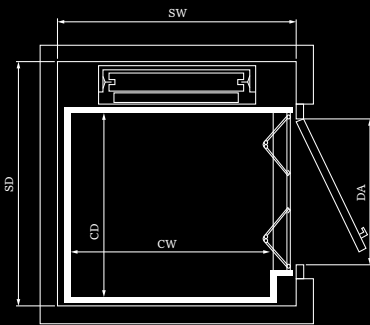

Accès latéral

	P1	P2	P3	P4	P5	P6	P7	P8
CW	900	1000	1000	1200	-	1400	1400	1400
CD	1205	805	1005	1005	-	905	1005	1105
SW	1120	1220	1220	1420	-	1620	1620	1620
SD	1570	1170	1370	1370	-	1270	1370	1470
DA	900	650	850	850	-	750	850	900
Charge nominale	275	250	255	310	-	320	355	400

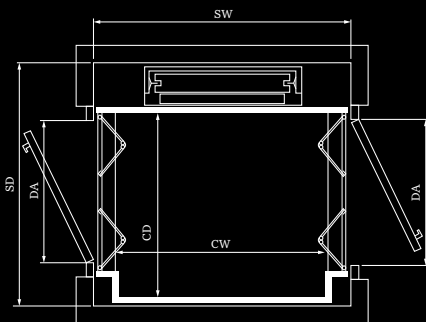

Accès opposé

	P1	P2	P3	P4	P5	P6	P7	P8
CW	900	1000	1000	1200	1200	1400	1400	1400
CD	1225	825	1025	1025	1225	925	1025	1125
SW	1020	1120	1120	1320	1320	1520	1520	1520
SD	1570	1170	1370	1370	1570	1270	1370	1470
DA	900	700	850	900	900	800	900	900
Charge nominale	280	250	260	310	370	325	360	400

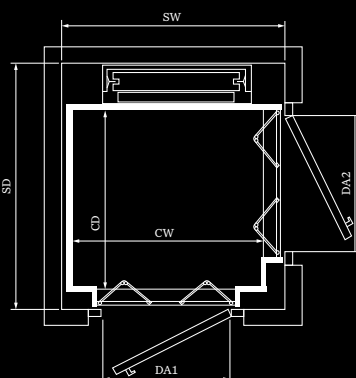

Accès adjacent

	P1	P2	P3	P4	P5	P6	P7	P8
CW	900	1000	1000	1200	1200	1400	1400	1400
CD	1225	825	1025	1025	1225	925	1025	1125
SW	1120	1220	1220	1420	1420	1620	1620	1620
SD	1670	1270	1470	1470	1670	1370	1470	1570
DA1	700	800	800	900	900	900	900	900
DA2	900	650	800	850	900	750	850	900
Charge nominale	280	250	260	305	370	325	360	400



PLATINUM: GAINÉ MAÇONNÉE WITH SLIDING DOORS

Sauf indication contraire, les portes coulissantes sont à ouverture latérale à deux panneaux (2P). (4P) indique une ouverture centrale à quatre panneaux. Les configurations selon l'EN 81-41 sont représentées en blanc. Pour les dimensions nominales de chaque code produit, voir la page 86.

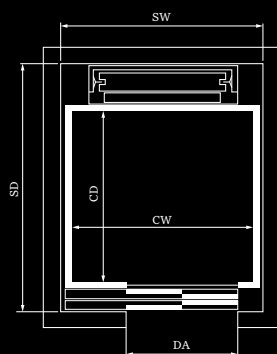

Accès frontal

	P1	P2	P3	P4	P5	P6	P7	P8
CW	900	1080	1000	1200	-	1400	1400	1400
CD	1235	835	1035	1035	-	935	1035	1135
SW	1120	1220	1140	1340	-	1540	1540	1540
SD	1770	1370	1570	1570	-	1470	1570	1670
DA	600	600	600	700	-	850	850	850
Charge nominale	280	250	260	315	-	330	365	400

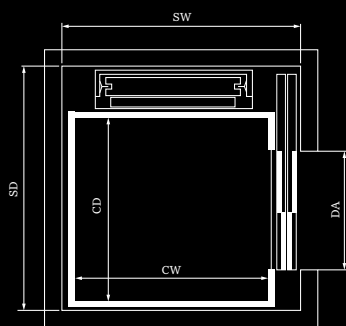

Accès latéral

	P1	P2	P3	P4	P5	P6	P7	P8	
CW	910	1010	1010	1210	-	1410	1410	1410	
CD	1205	855	1055	1055	-	905	1055	1135	
SW	1220	1320	1320	1520	-	1720	1720	1720	
SD	1570	1220	1420	1420	-	1270	1420	1550	
DA	900	650	800	800	-	700	800	900	
Charge nominale	275	250	270	320	-	320	375	400	

92

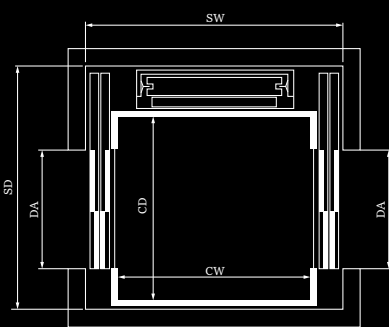

Accès opposé

	P1	P2	P3	P4	P5	P6	P7	P8	
CW	890	1040	1040	1240	-	1400	1400	1400	
CD	1235	835	1035	1035	-	905	1035	1135	
SW	1370	1520	1520	1720	-	1880	1880	1880	
SD	1620	1220	1420	1420	-	1270	1420	1550	
DA	900	650	800	800	-	700	800	900	
Charge nominale	275	250	270	325	-	320	365	400	

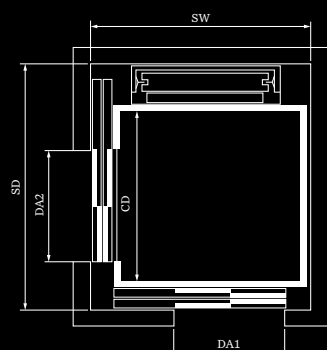

Accès adjacent

	P1	P2	P3	P4	P5	P6	P7	P8
CW	-	1010	1010	1210	1210	1410	1410	1410
CD	-	835	1035	1035	1235	935	1035	1135
SW	-	1320	1320	1520	1520	1720	1720	1720
SD	-	1370	1570	1570	1770	1470	1570	1670
DA1	-	700	700	850	850	900	900	900
DA2	-	600	750	750	900	700	750	800
Charge nominale	-	250	265	315	375	330	365	400

PLATINUM : ACCÈS SUR TROIS CÔTÉS

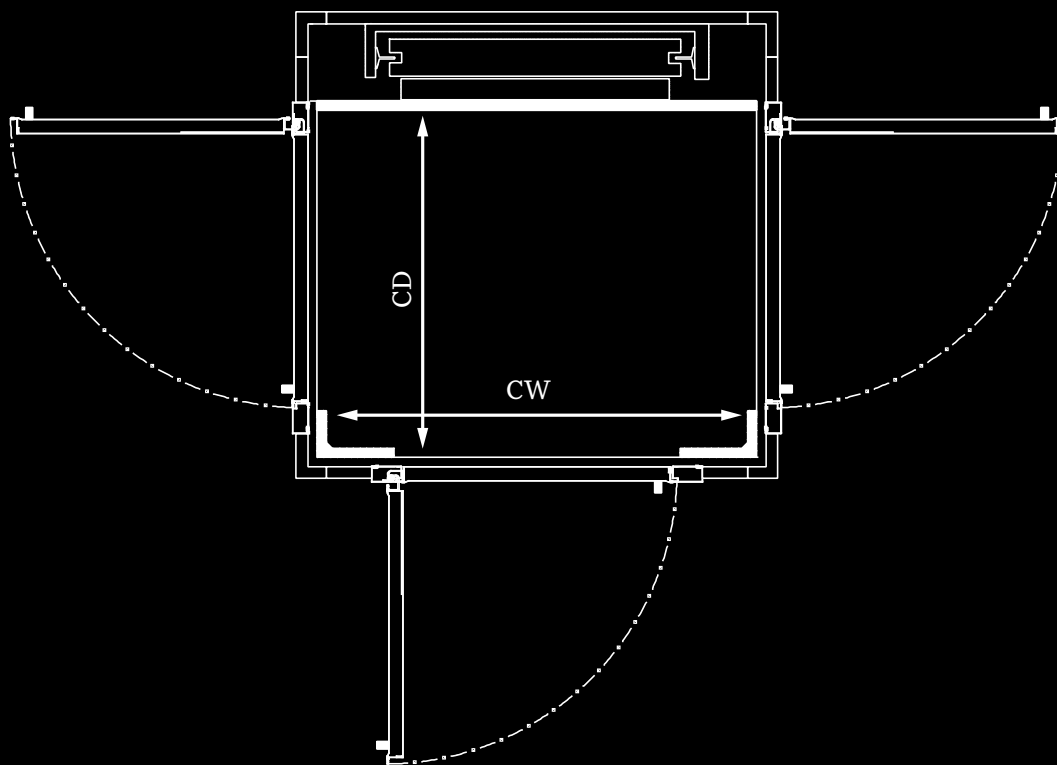

93

Dans le cas d'ascenseurs avec panneau pleine hauteur et plafond, il est possible d'avoir des accès sur trois côtés différents, cependant avec un maximum de deux accès par étage.

Les dimensions du plan sont indiquées dans les pages précédentes.



DIAMOND: PYLÔNE MÉTALLIQUE AVEC PORTES COULISSANTES

Sauf indication contraire, les portes coulissantes sont à ouverture latérale à deux panneaux (2P). (4P) indique une ouverture centrale à quatre panneaux. Les configurations selon l'EN 81-41 sont représentées en blanc. Pour les dimensions nominales de chaque code produit, voir la page 86.

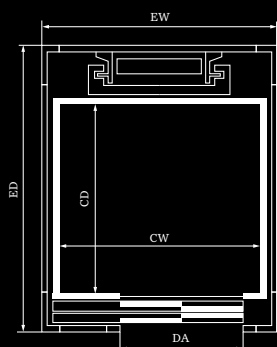

Accès frontal

	P1	P2	P3	P4	P5	P6	P7	P8
CW	900	1080	1080	1210	-	1400	1400	1400
CD	1215	815	1015	1015	-	915	1015	1115
EW	1200	1300	1300	1450	-	1600	1600	1600
ED	1900	1500	1700	1700	-	1600	1700	1800
DA	600	600 (2P) 700 (4P)	600 (2P) 700 (4P)	750	-	850	850	850
Charge nominale	275	250	275	310	-	325	360	395

94

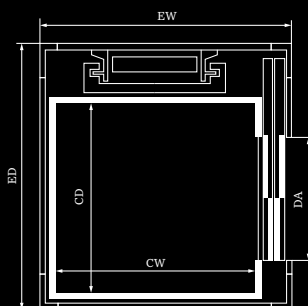

Accès latéral

	P1	P2	P3	P4	P5	P6	P7	P8
CW	900	1010	1010	1210	-	1410	1410	1410
CD	1200	800	1000	1035	-	900	1035	1135
EW	1300	1400	1400	1600	-	1800	1800	1800
ED	1750	1300	1500	1550	-	1400	1550	1650
DA	900	650	800	800	-	700	800	900
Charge nominale	270	250	255	315	-	320	365	400

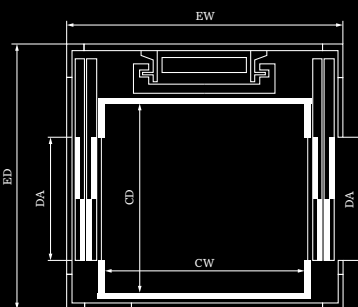

Accès opposé

	P1	P2	P3	P4	P5	P6	P7	P8
CW	890	1040	1040	1240	-	1400	1400	1400
CD	1200	800	1000	1035	--	920	1035	1035
EW	1450	1600	1600	1800	--	1960	1960	1960
ED	1800	1300	1500	1550	--	1450	1550	1650
DA	900	650	800	800	--	750	800	900
Charge nominale	270	250	260	325	--	325	365	400

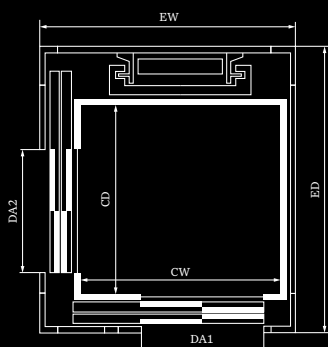

Accès adjacent

	P1	P2	P3	P4	P5	P6	P7	P8
CW	910	1010	1010	1210	1210	1400	1400	1400
CD	1215	815	1015	1015	1215	915	1015	1115
EW	1300	1400	1400	1600	1600	1800	1800	1800
ED	1900	1500	1700	1700	1900	1600	1700	1800
DA1	600(4P)	600	700	750	850 (2P) 900 (4P)	900	900	900
DA2	900	700	800	800	850 (2P) 900 (4P)	750	800	900
Charge nominale	280	250	260	310	370	325	360	395

DIAMOND: PYLÔNE MÉTALLIQUE AVEC PORTES EN ACCORDÉON / PORTES BATTANTES



Les configurations selon l'EN 81-41 sont représentées en blanc.
Pour les dimensions nominales de chaque code produit, voir la page 86.

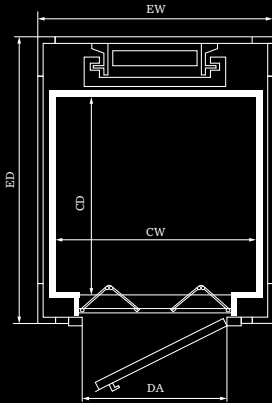

Accès frontal

	P1	P2	P3	P4	P5	P6	P7	P8
CW	900	1000	1090	1200	-	1400	1400	1400
CD	1205	805	1005	1005	-	905	1005	1105
EW	1100	1200	1300	1450	-	1600	1600	1600
ED	1800	1400	1600	1600	-	1500	1600	1700
DA	700	800	900	900	-	900	900	900
Charge nominale	275	250	275	305	-	320	355	390

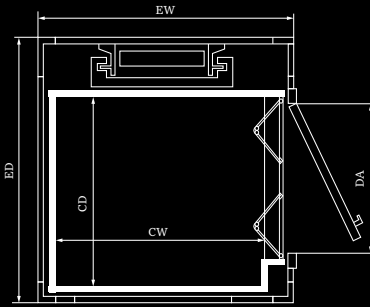

Accès latéral

	P1	P2	P3	P4	P5	P6	P7	P8
CW	900	1000	1000	1200	-	1400	1400	1400
CD	1195	810	1010	1040	-	940	1040	1125
EW	1200	1300	1300	1500	-	1700	1700	1700
ED	1700	1350	1550	1550	-	1450	1550	1650
DA	900	650	850	850	-	750	850	900
Charge nominale	270	250	255	315	-	330	365	395

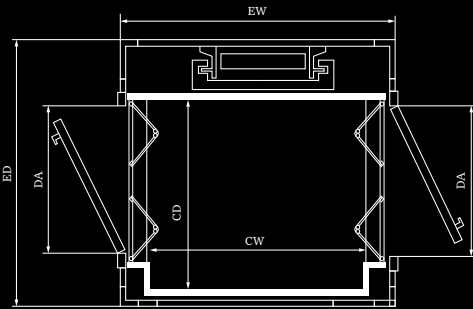

Accès opposé

	P1	P2	P3	P4	P5	P6	P7	P8
CW	920	1020	1020	1220	-	1420	1420	1420
CD	1195	795	1085	1040	-	940	1040	1125
EW	1300	1400	1400	1600	-	1800	1800	1800
ED	1700	1300	1600	1550	-	1450	1550	1650
DA	900	650	900	850	-	750	850	900
Charge nominale	275	250	280	320	-	335	370	400

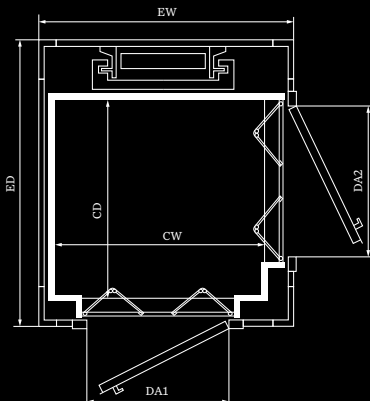

Accès adjacent

	P1	P2	P3	P4	P5	P6	P7	P8
CW	900	1000	1000	1200	1200	1400	1400	1400
CD	1205	805	1005	1005	1205	905	1005	1105
SW	1200	1300	1300	1500	1500	1700	1700	1700
SD	1800	1400	1600	1600	1800	1500	1600	1700
DA1	650	750	750	800	900	900	900	900
DA2	900	650	750	800	900	700	800	900
Charge nominale	275	250	255	305	365	320	355	390



DIAMOND: GAINÉ MAÇONNÉE WITH SLIDING DOORS

Sauf indication contraire, les portes coulissantes sont à ouverture latérale à deux panneaux (2P). (4P) indique une ouverture centrale à quatre panneaux. Les configurations selon l'EN 81-41 sont représentées en blanc. Pour les dimensions nominales de chaque code produit, voir la page 86.

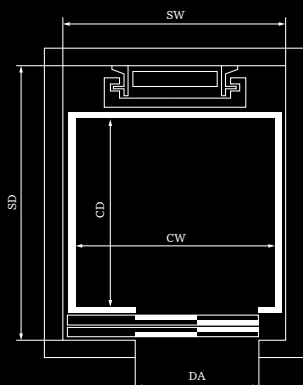

Accès frontal

	P1	P2	P3	P4	P5	P6	P7	P8
CW	900	1080	1080	1210	-	1400	1400	1400
CD	1215	815	1015	1015	-	915	1015	1115
EW	1120	1220	1220	1350	-	1540	1540	1540
ED	1820	1420	1620	1620	-	1520	1620	1720
DA	600 (2P)	600 (2P) 700 (4P)	600 (2P) 700 (4P)	750	-	850	850	850
Charge nominale	275	250	275	310	-	325	360	395

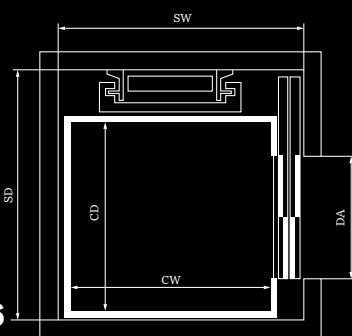

Accès latéral

	P1	P2	P3	P4	P5	P6	P7	P8	
CW	900	1010	1010	1210	-	1410	1410	1410	
CD	1200	800	1000	1035	-	920	1035	1135	
EW	1210	1320	1320	1520	-	1720	1720	1720	
ED	1635	1235	1435	1470	-	1335	1470	1570	
DA	900	650	800	800	-	750	800	900	
Charge nominale	270	250	255	310	-	320	365	400	

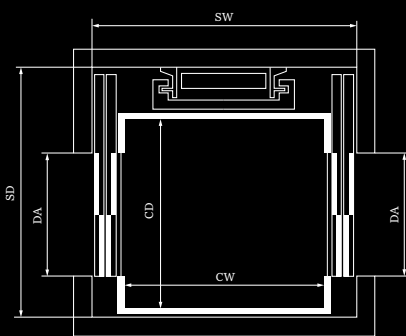

Accès opposé

	P1	P2	P3	P4	P5	P6	P7	P8	
CW	890	1040	1040	1240	-	1400	1400	1400	
CD	1200	800	1000	1035	--	920	1035	1135	
EW	1370	1520	1520	1720	--	1880	1880	1880	
ED	1635	1235	1435	1470	--	1355	1470	1570	
DA	900	650	800	800	--	750	800	900	
Charge nominale	270	250	260	325	--	325	365	400	

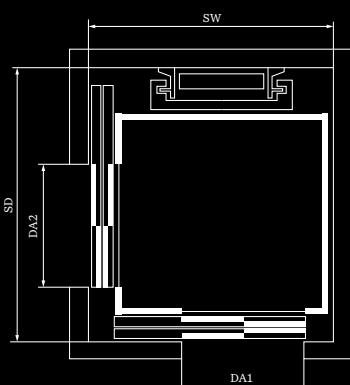

Accès adjacent

	P1	P2	P3	P4	P5	P6	P7	P8
CW	910	1010	1010	1210	1210	1400	1400	1400
CD	1215	815	1015	1015	1215	915	1015	1115
EW	1220	1320	1320	1520	1520	1710	1710	1710
ED	1815	1420	1620	1620	1820	1520	1620	1720
DA1	600 (4P)	600	700	750	850 (2P) 900 (4P)	900	900	900
DA2	900	700	800	800	850 (2P) 900 (4P)	750	800	900
Charge nominale	280	250	260	310	370	325	360	395

DIAMOND: GAINÉ MAÇONNÉE AVEC PORTES EN ACCORDÉON / PORTES BATTANTES



Les configurations selon l'EN 81-41 sont représentées en blanc.
Pour les dimensions nominales de chaque code produit, voir la page 86.

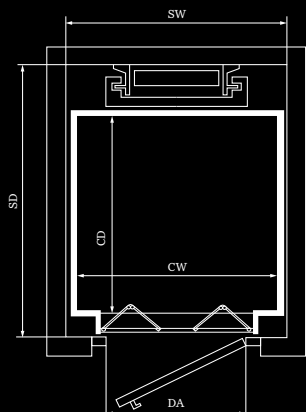

Accès frontal

	P1	P2	P3	P4	P5	P6	P7	P8
CW	900	1000	1090	1200	-	1400	1400	1400
CD	1205	805	1005	1005	-	905	1005	1105
EW	1040	1140	1230	1340	-	1540	1540	1540
ED	1720	1320	1520	1520	-	1420	1520	1620
DA	700	800	900	900	-	900	900	900
Charge nominale	275	250	275	305	-	320	355	390

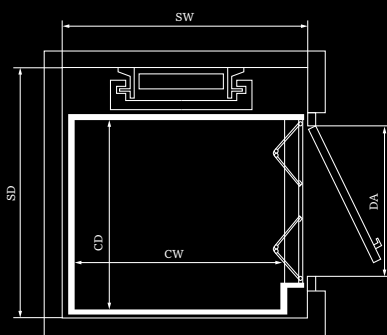

Accès latéral

	P1	P2	P3	P4	P5	P6	P7	P8
CW	900	1000	1000	1200	-	1400	1400	1400
CD	1195	810	1010	1040	-	940	1040	1125
EW	1120	1220	1220	1420	-	1620	1620	1620
ED	1630	1245	1445	1475	-	1375	1475	1560
DA	900	650	850	850	-	750	850	900
Charge nominale	270	250	255	315	-	330	365	395

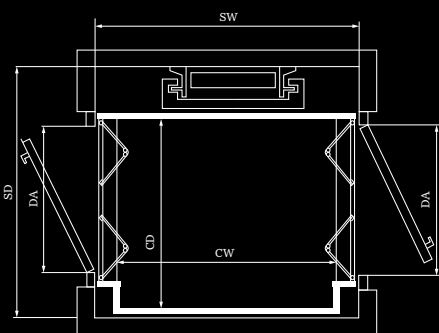

Accès opposé

	P1	P2	P3	P4	P5	P6	P7	P8
CW	920	1020	1020	1220	-	1420	1420	1420
CD	1195	795	1085	1040	--	940	1040	1125
EW	1220	1320	1320	1520	--	1720	1720	1720
ED	1630	1230	1520	1475	--	1375	1475	1560
DA	900	650	900	850	--	750	850	900
Charge nominale	275	250	280	320	--	335	370	400

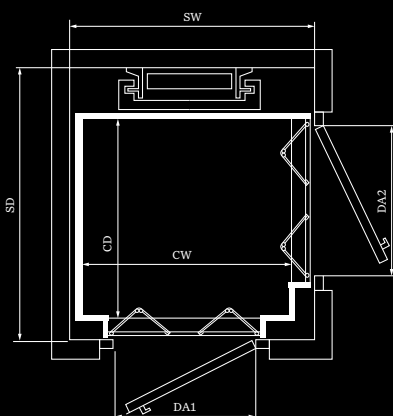

Accès adjacent

	P1	P2	P3	P4	P5	P6	P7	P8
CW	900	1000	1000	1200	1200	1400	1400	1400
CD	1205	805	1005	1005	1205	905	1005	1105
EW	1120	1220	1220	1420	1420	1620	1620	1620
ED	1720	1320	1520	1520	1720	1420	1520	1620
DA1	650	750	750	800	900	900	900	900
DA2	900	650	750	800	900	700	800	900
Charge nominale	275	250	255	305	365	320	355	390

ALTURA GOLD

DESSINS



Cette section indique les dimensions de pylône et de plateforme pour les configurations disponibles et illustre toutes les options possibles pour les positions de porte.

G
P
D
ALTURA GOLD: 800 x 580
ACCÈS FRONTAL

100

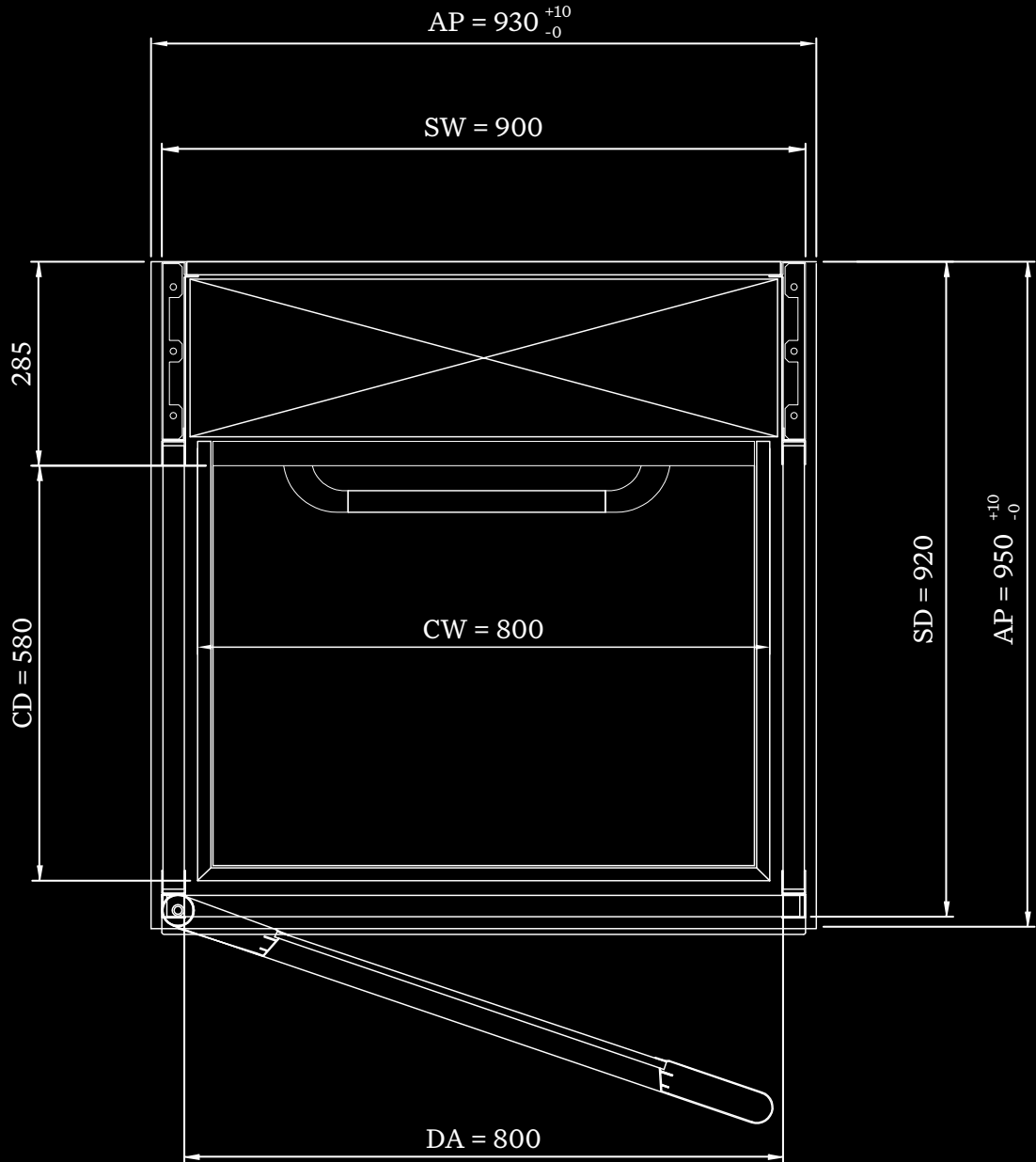

La légende des dessins:

AP = Trémie

CD = Profondeur de platform

CW = Largeur de platform (y compris les bords de sécurité)

DA = Accès de porte

SD = Profondeur de gaine

SW = Largeur de gaine width

ALTURA GOLD: 800 x 845

ACCÈS FRONTAL

G

P

D

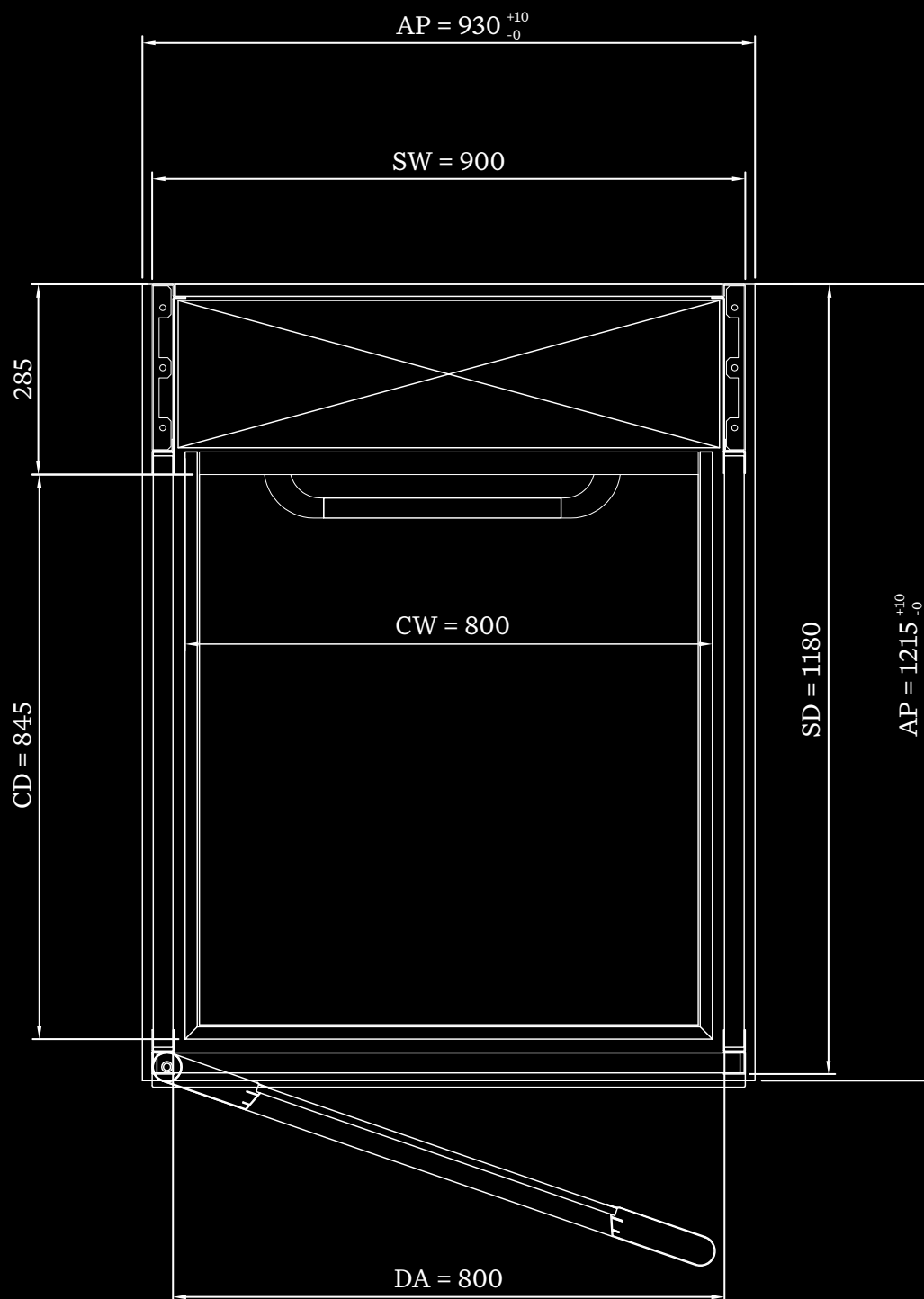

101

G **ALTURA GOLD: 800 x 1100**
P **TOUTES POSITIONS DE PORTE**
D

Les dimensions sur cette page illustrent la taille de gaine maximale. Utilisez ce dessin pour déterminer les dimensions maximales de la trémie si la configuration des portes palières n'est pas établie.

Une porte max. par étage.

102

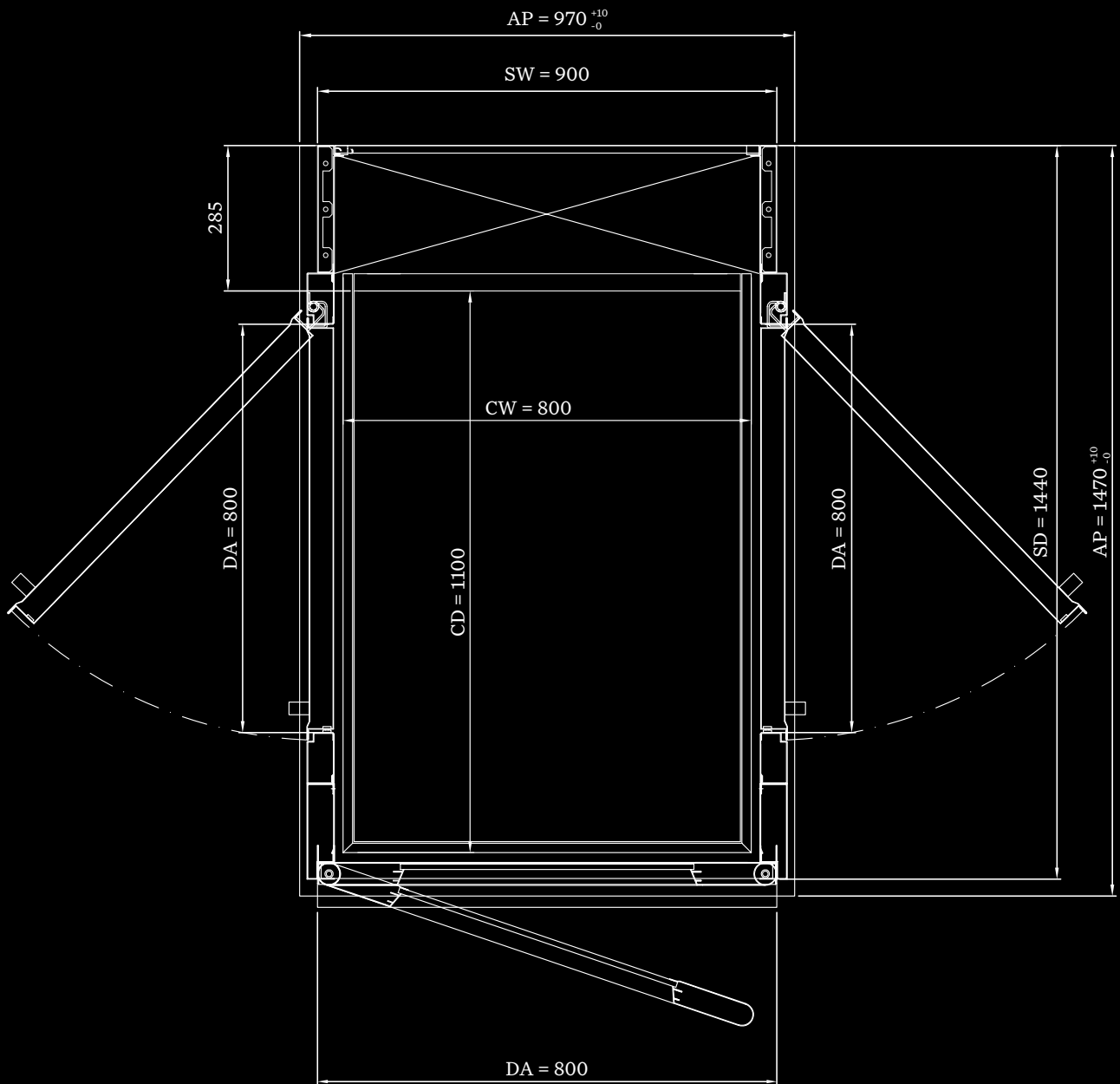

ALTURA GOLD: 800 x 1100 ACCÈS FRONTAL

G

P

D

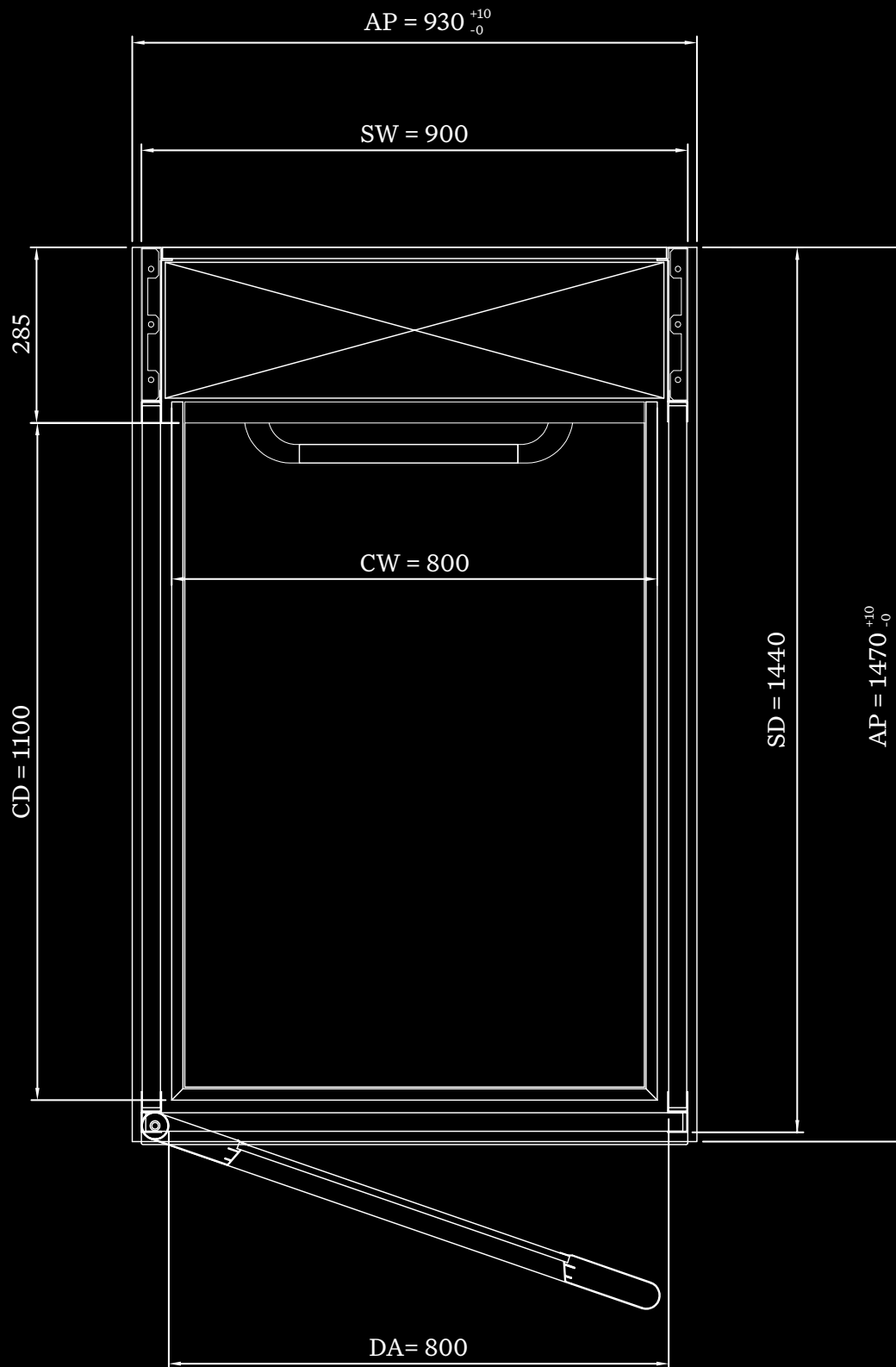

103



ALTURA GOLD: 800 x 1100

ACCÈS OPPOSÉ

104

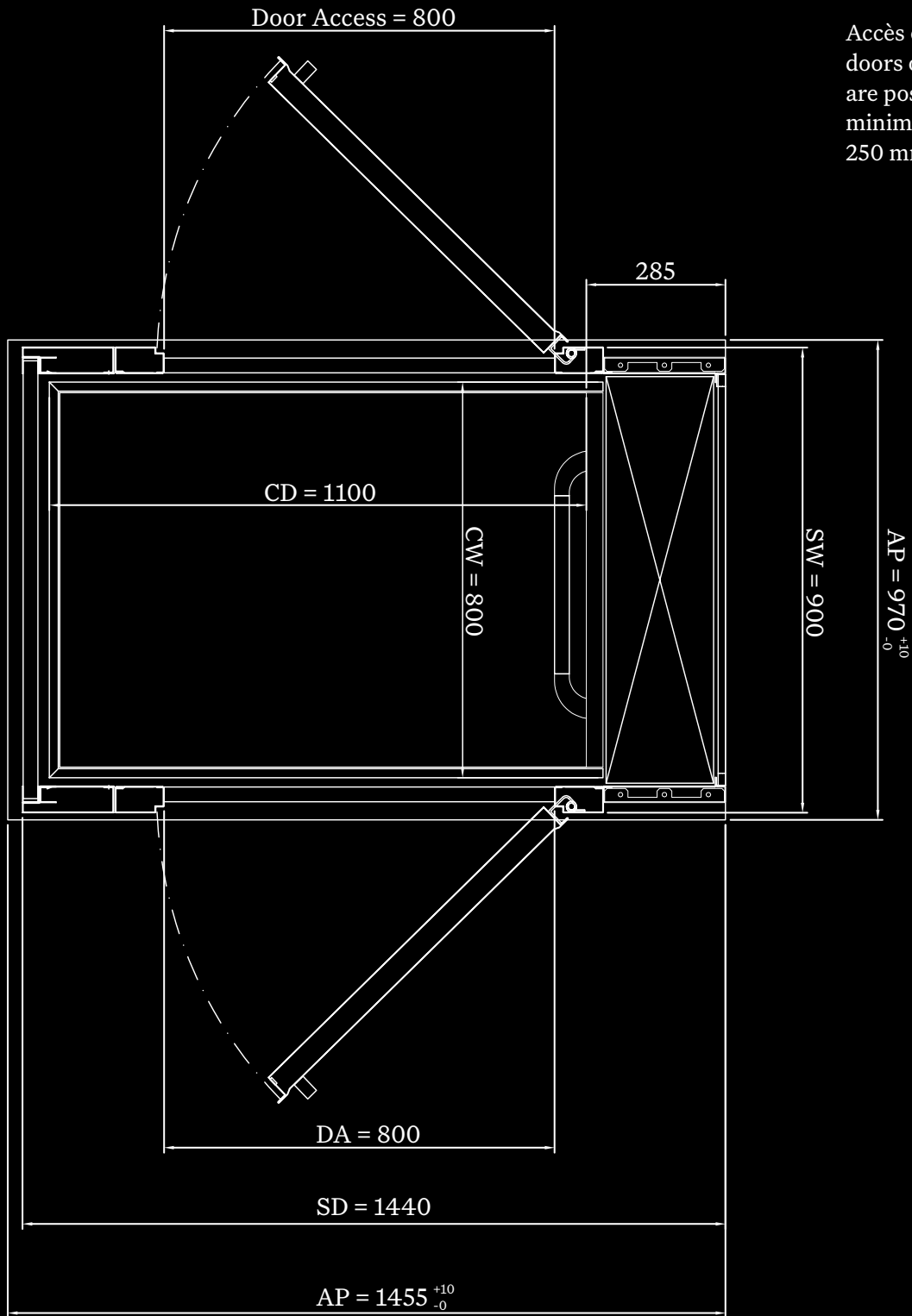

Accès opposé with doors on different floors are possible, with a minimum distance of 250 mm between floors.

ALTURA GOLD: 800 x 1100

ACCÈS LATÉRAL

G

P

D

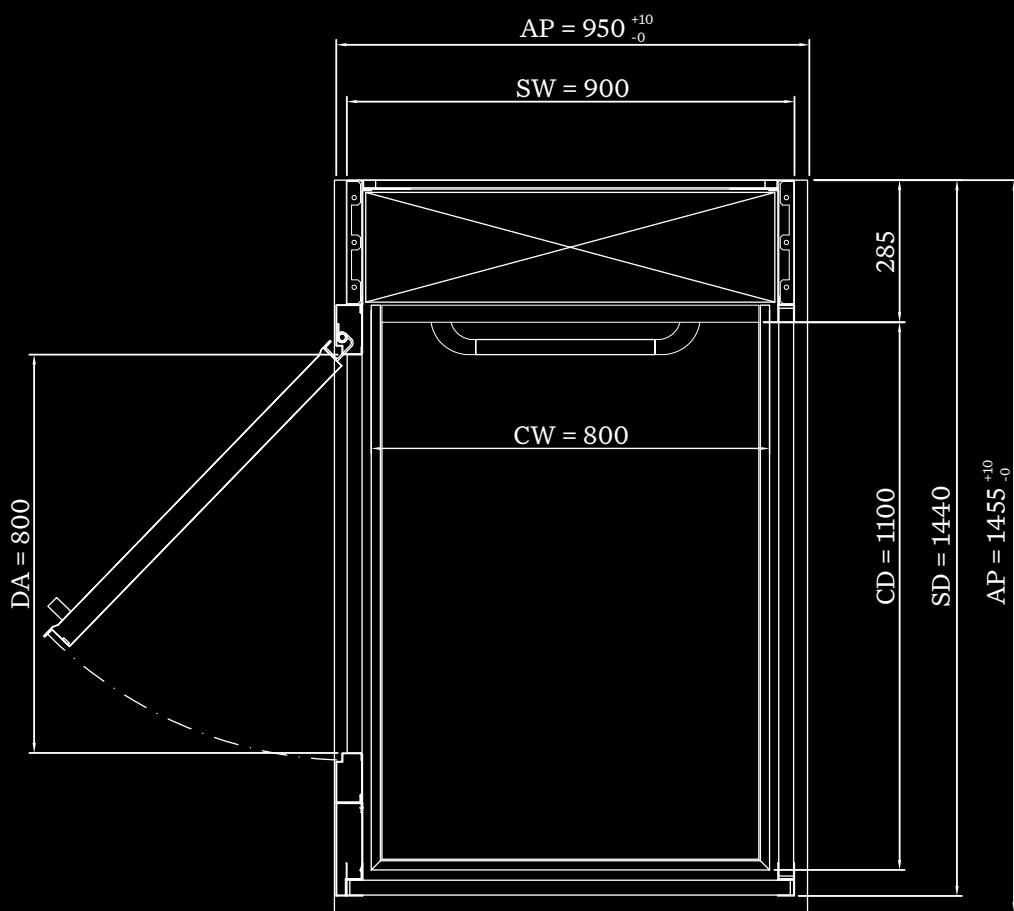

105

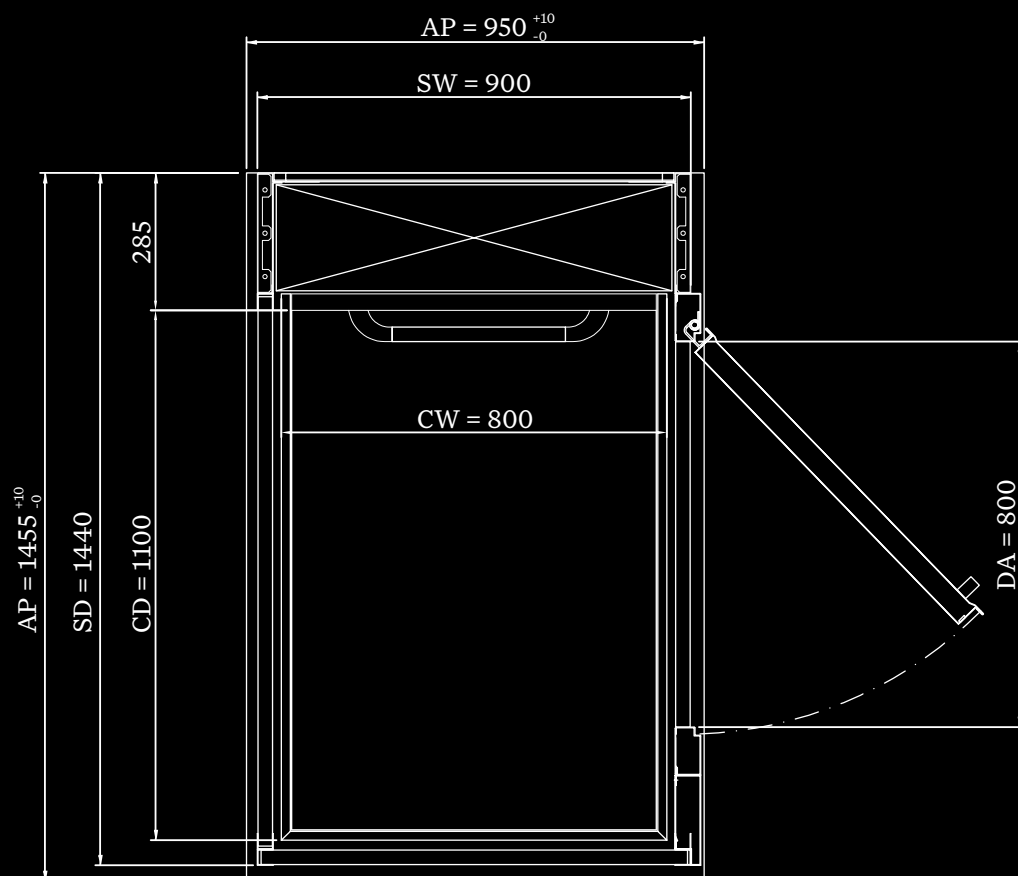



ALTURA GOLD: 800 x 1100

ACCÈS ADJACENT

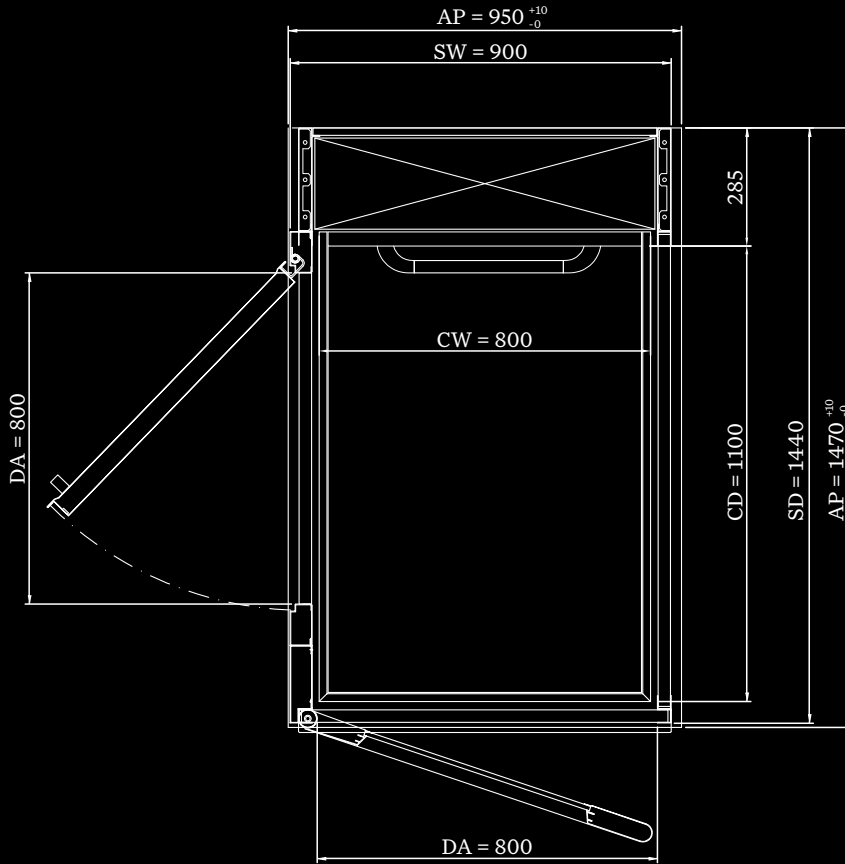

Accès adjacent with doors on different floors are possible, with a minimum distance of 2300 mm between floors.

106

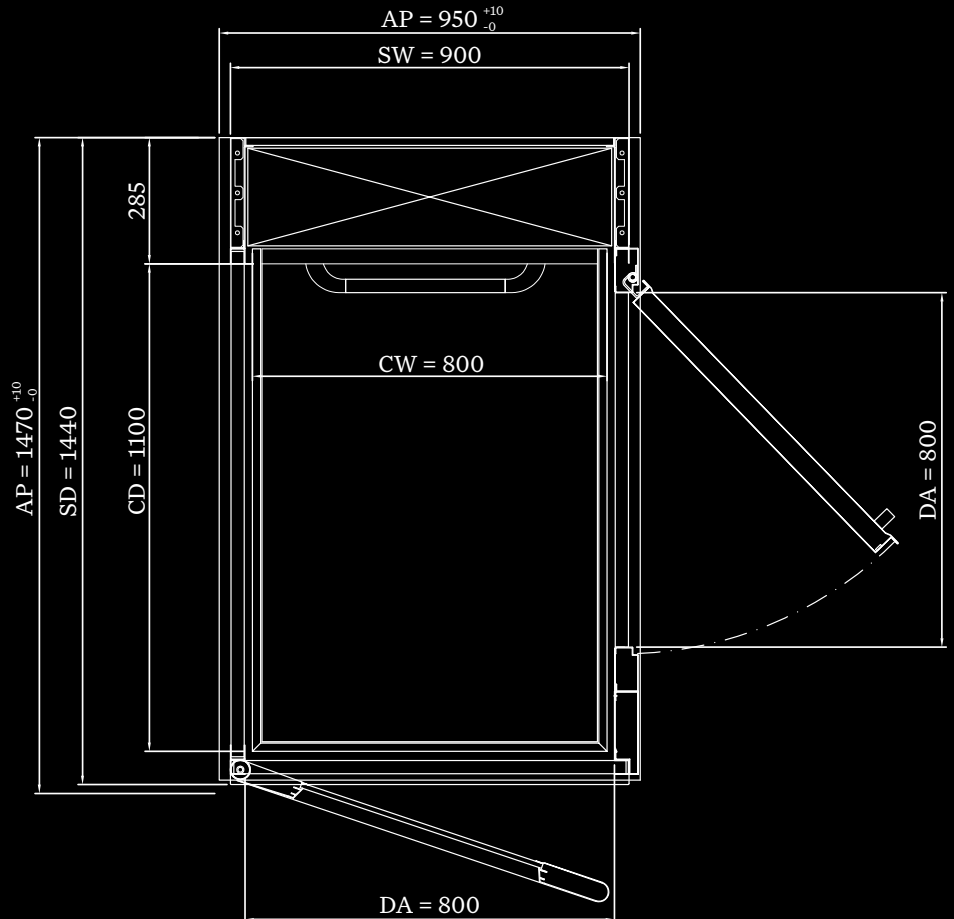

ALTURA GOLD PRO: 1400 x 900 TOUTES POSITIONS DE PORTE



Les dimensions sur cette page illustrent la taille de gaine maximale. Utilisez ce dessin pour déterminer les dimensions maximales de la trémie si la configuration des portes palières n'est pas établie.

Une porte max. par étage.

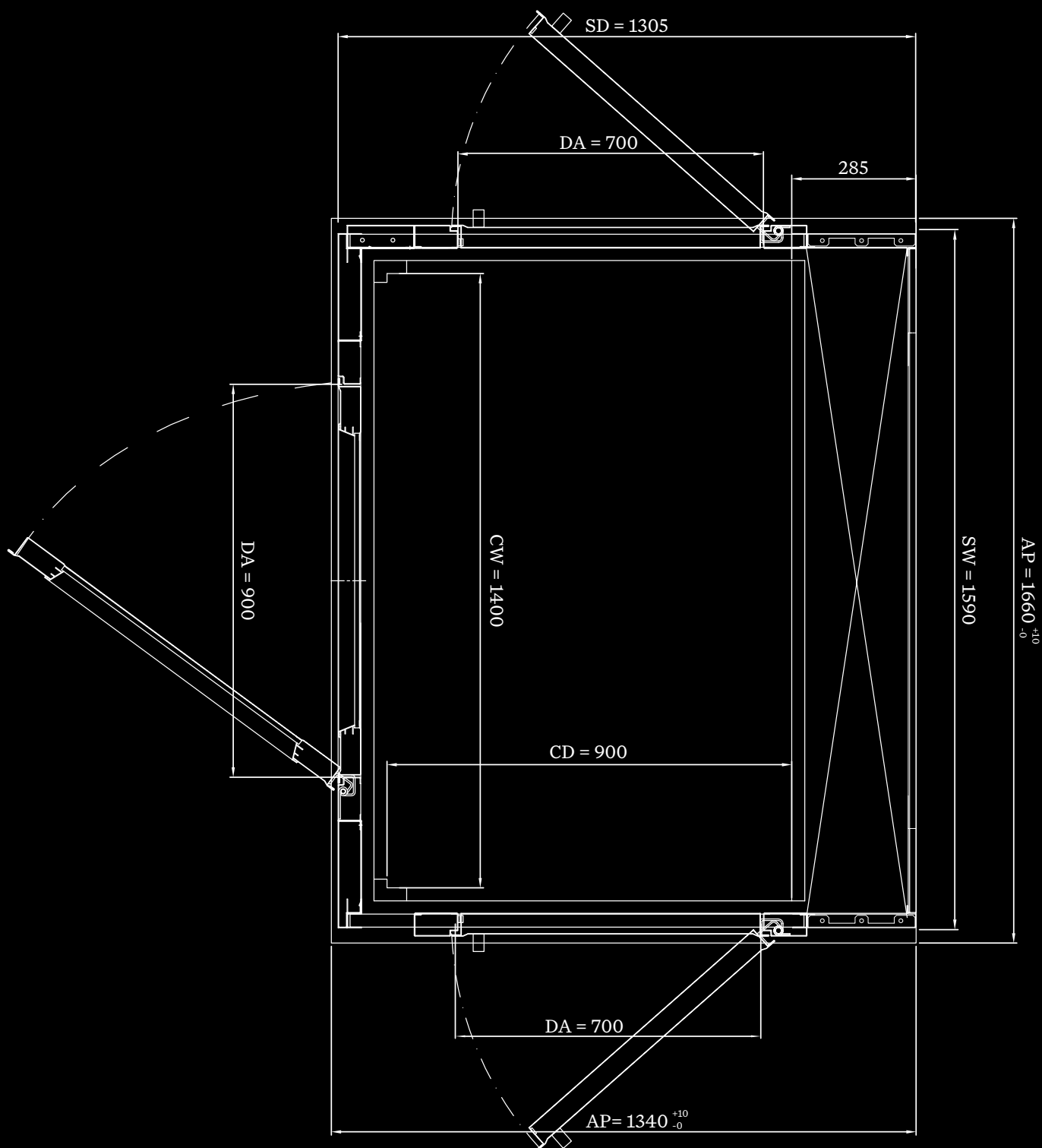

107

G **ALTURA GOLD PRO: 1400 x 900**
P **ACCÈS OPPOSÉ ET MÊME CÔTÉ**
D

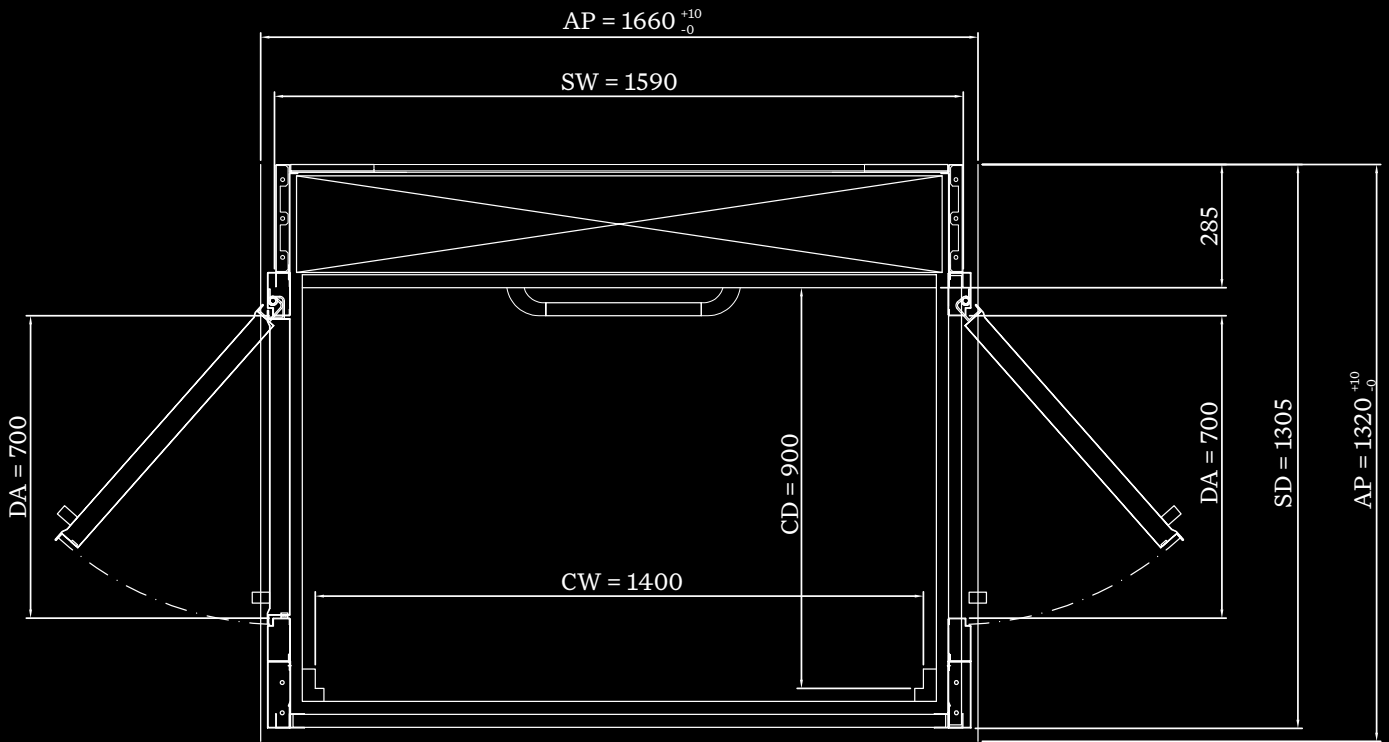

108

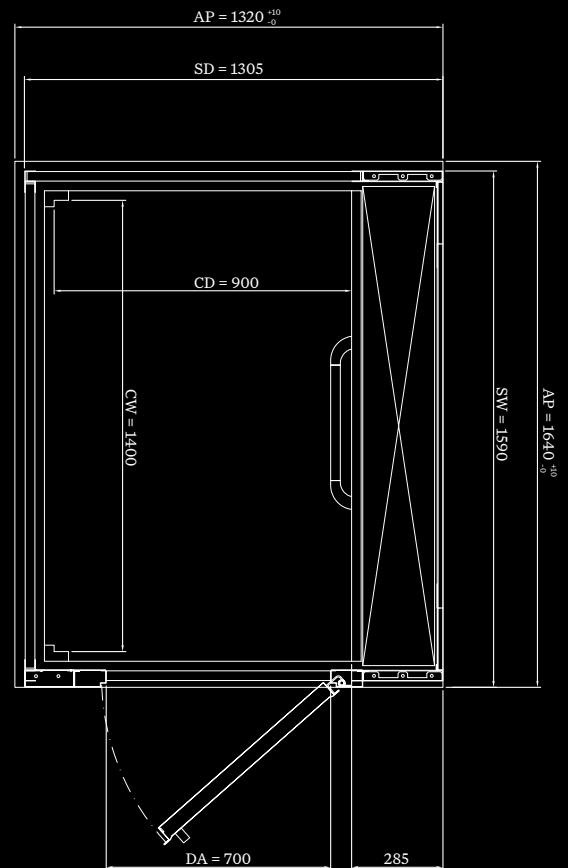
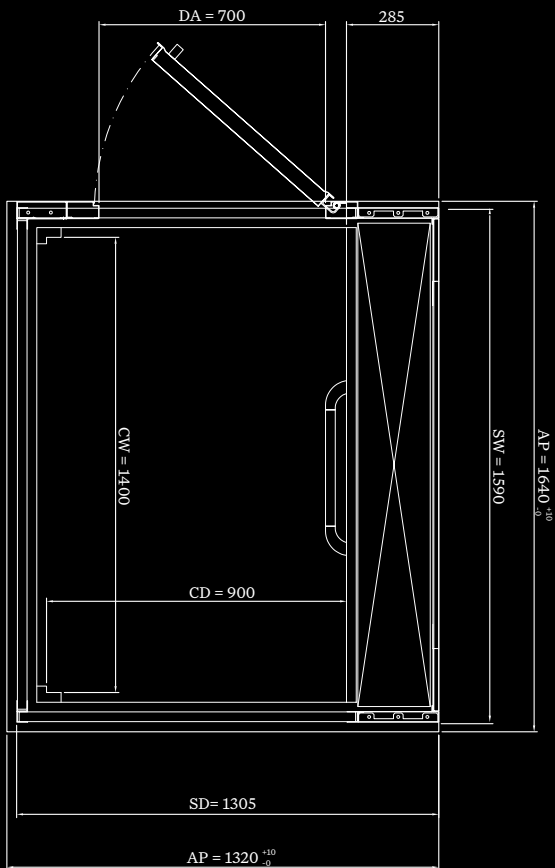

ALTURA GOLD PRO: 1400 x 900 ACCÈS FRONTAL ET ADJACENT

G

P

D

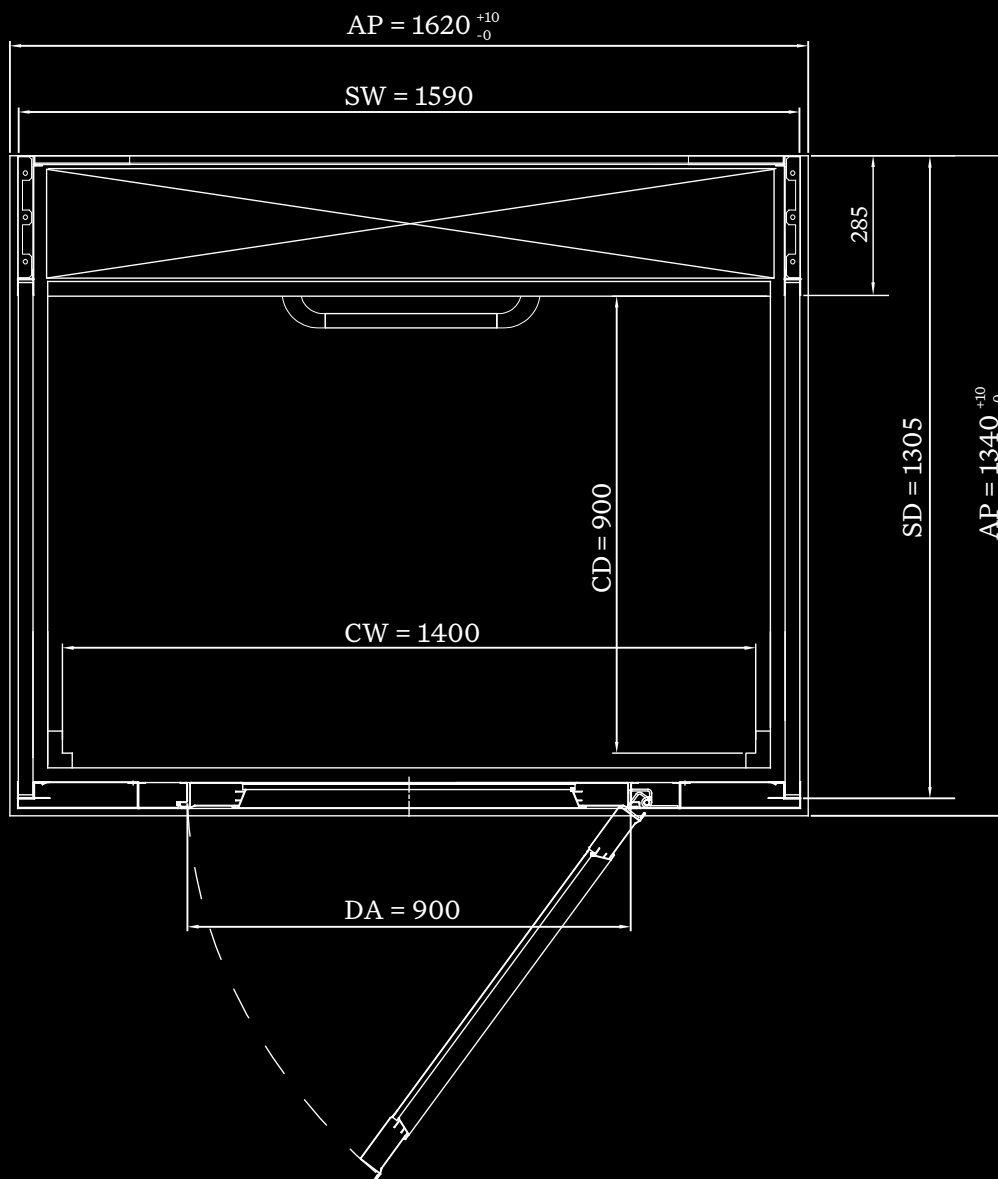

109

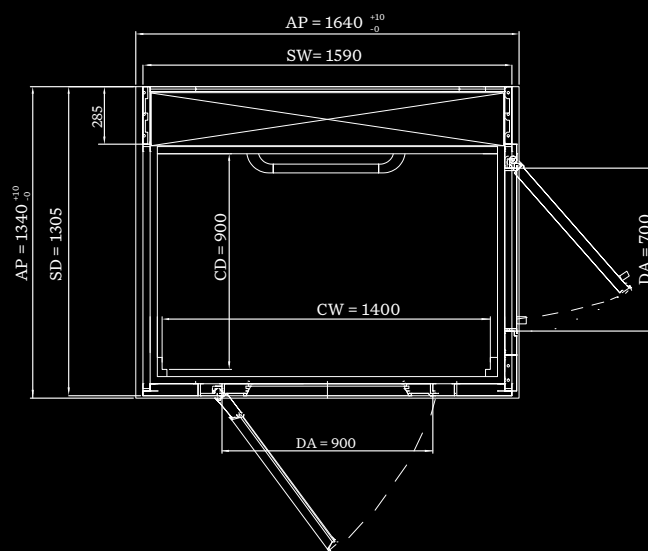
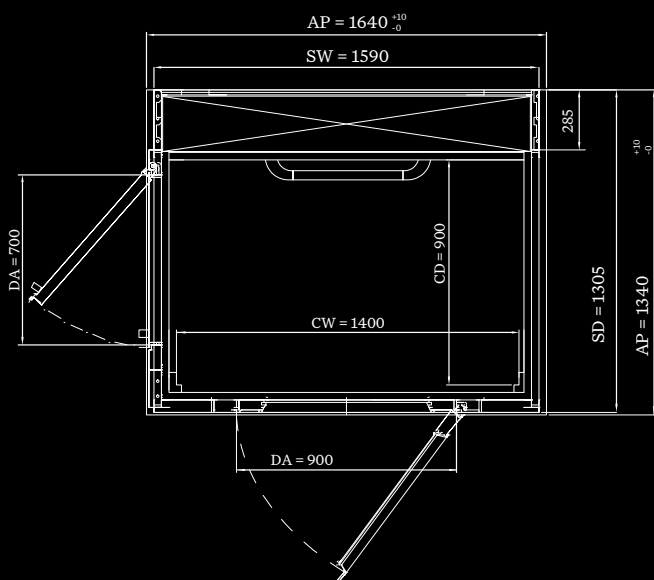



ALTURA GOLD PRO: 1400 x 1000



TOUTES POSITIONS DE PORTE



Les dimensions sur cette page illustrent la taille de gaine maximale. Utilisez ce dessin pour déterminer les dimensions maximales de la trémie si la configuration des portes palières n'est pas établie.

Une porte max. par étage.

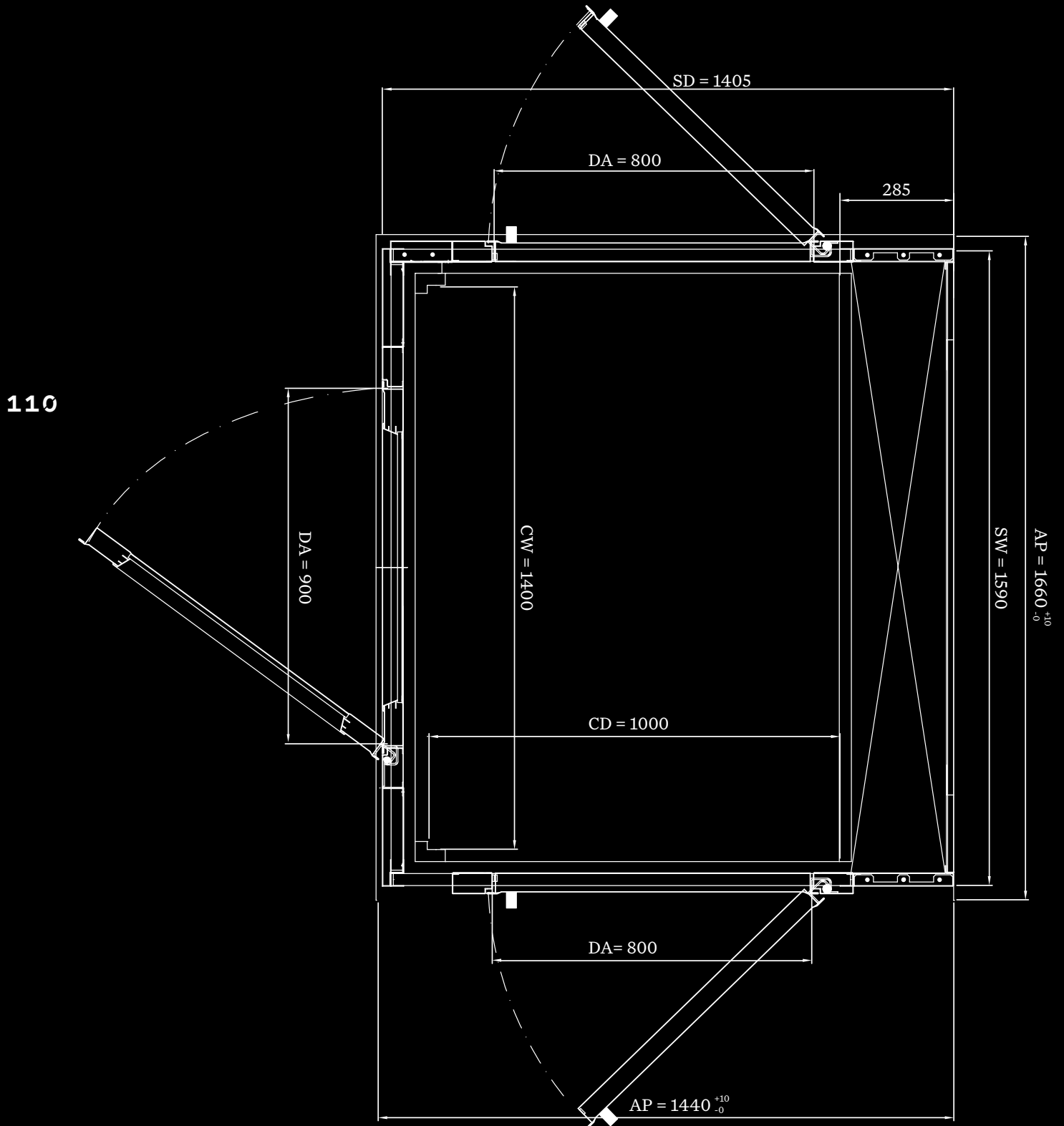

ALTURA GOLD PRO: 1400 x 1000

ACCÈS OPPOSÉ ET MÊME CÔTÉ

G

P

D

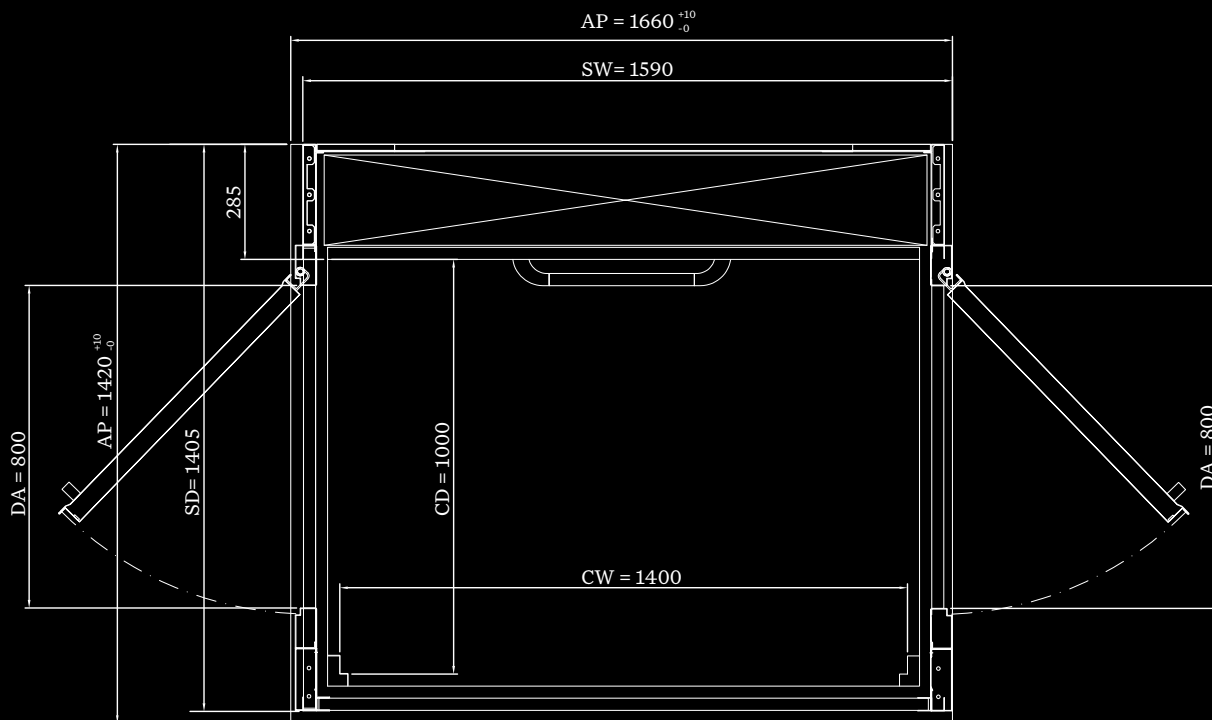

111

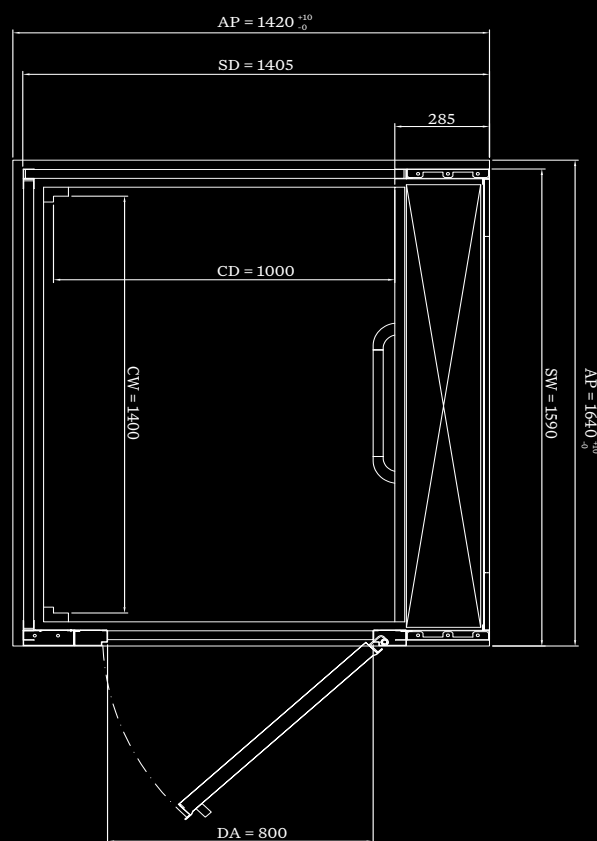
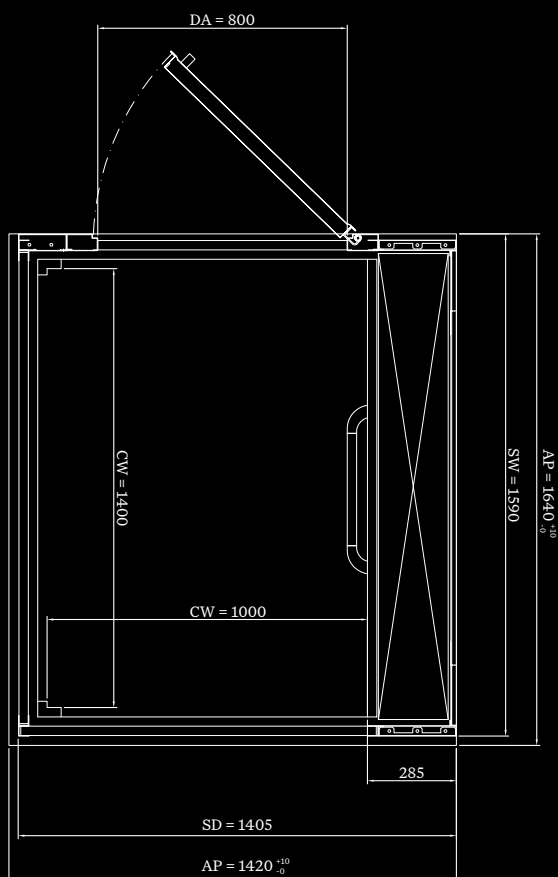



ALTURA GOLD PRO: 1400 x 1000 ACCÈS FRONTAL ET ADJACENT

112

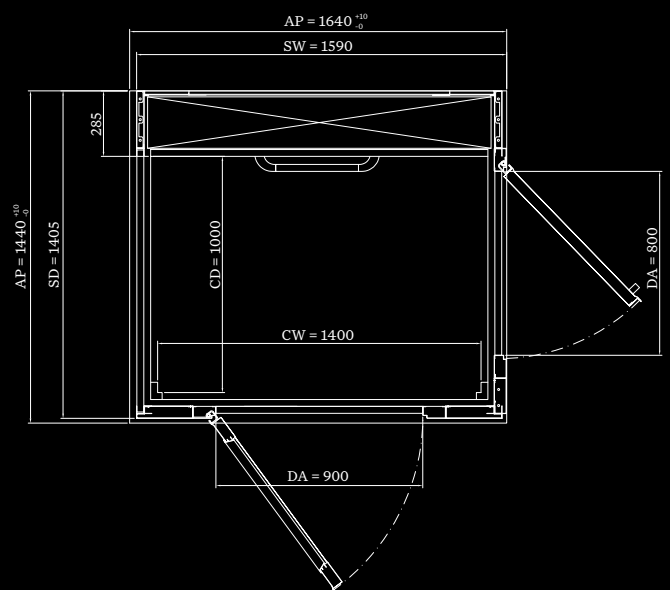
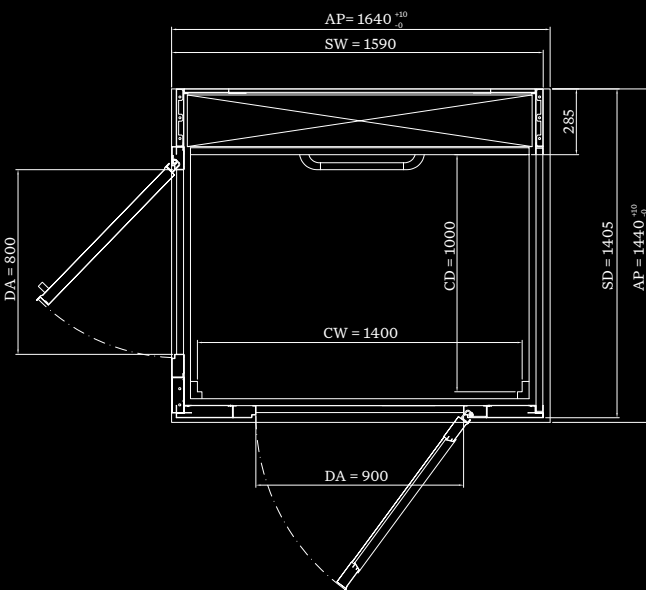
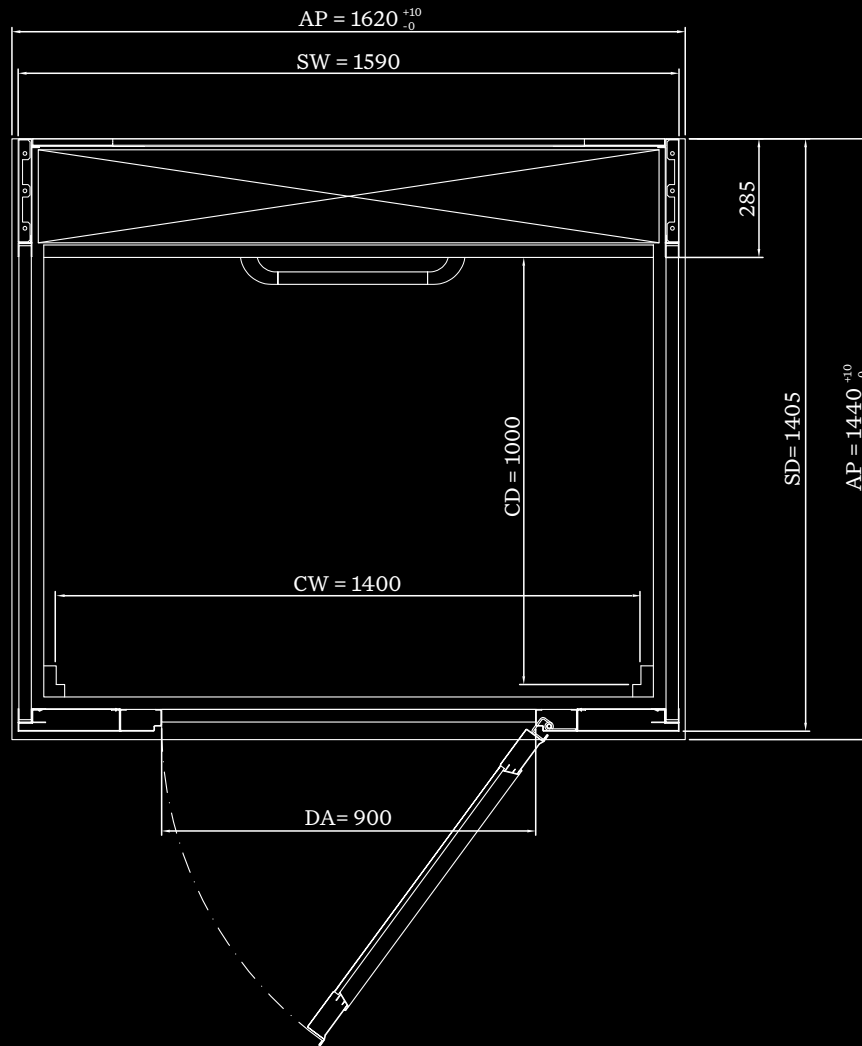

ALTURA GOLD PRO: 1400 x 1100

TOUTES POSITIONS DE PORTE



Les dimensions sur cette page illustrent la taille de gaine maximale. Utilisez ce dessin pour déterminer les dimensions maximales de la trémie si la configuration des portes palières n'est pas établie.

Une porte max. par étage.

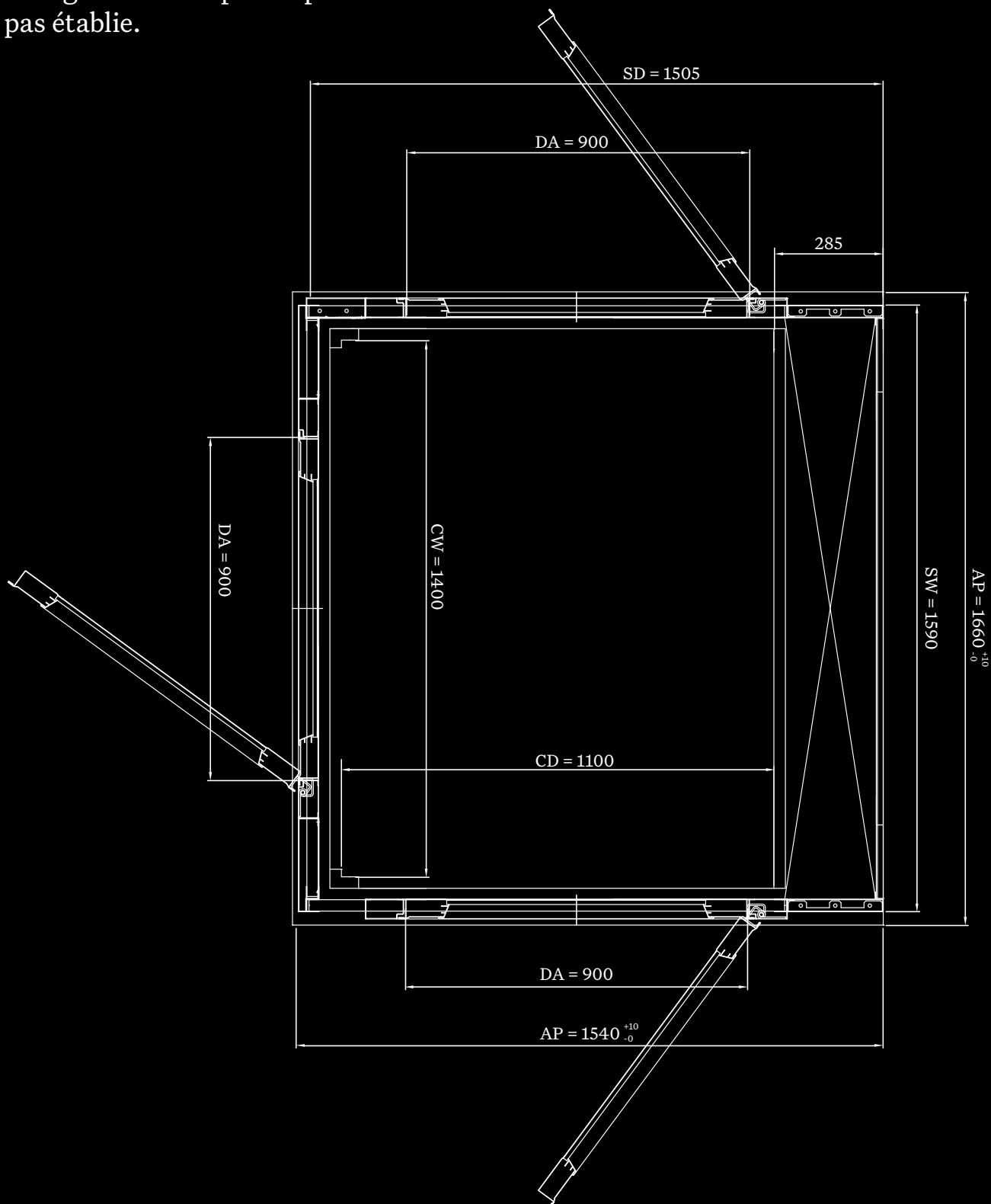

113



ALTURA GOLD PRO: 1400 x 1100 ACCÈS OPPOSÉ ET MÊME CÔTÉ

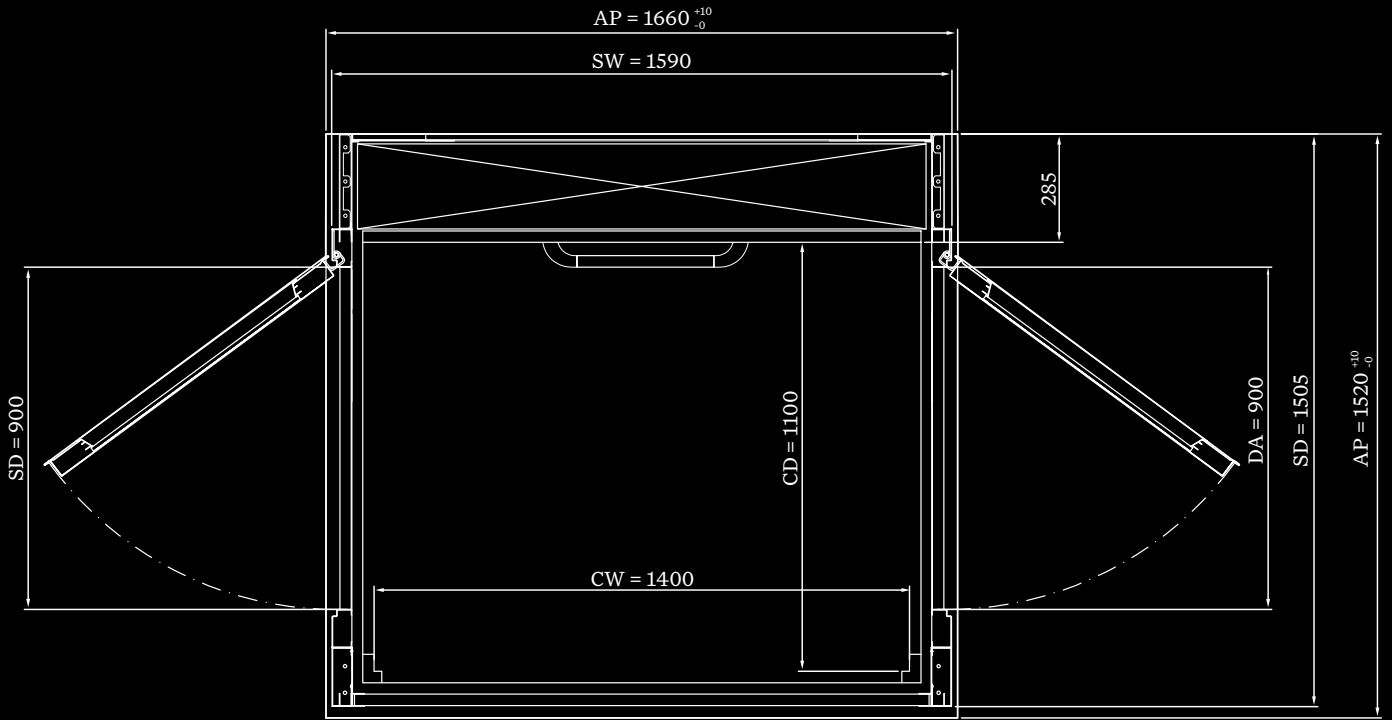

114

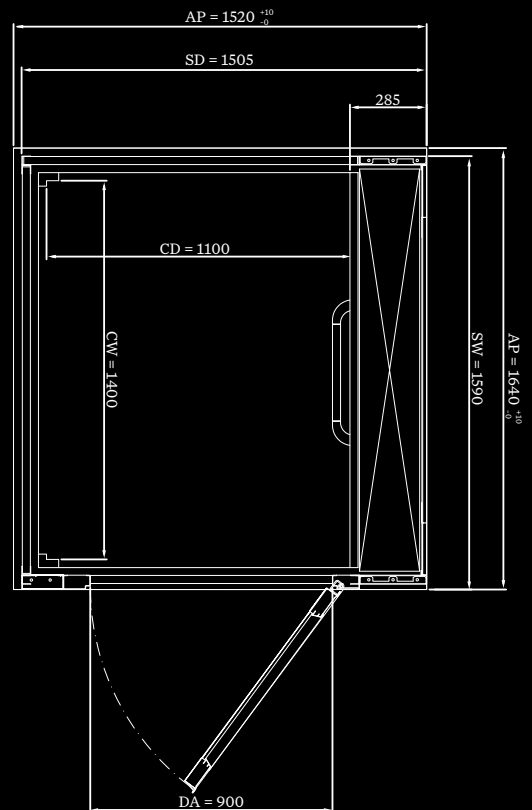
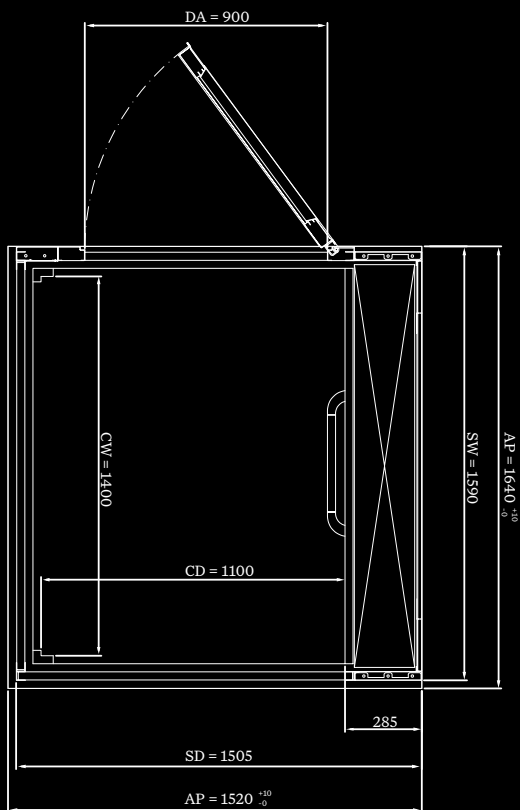

ALTURA GOLD PRO: 1400 x 1100 ACCÈS FRONTAL ET ADJACENT

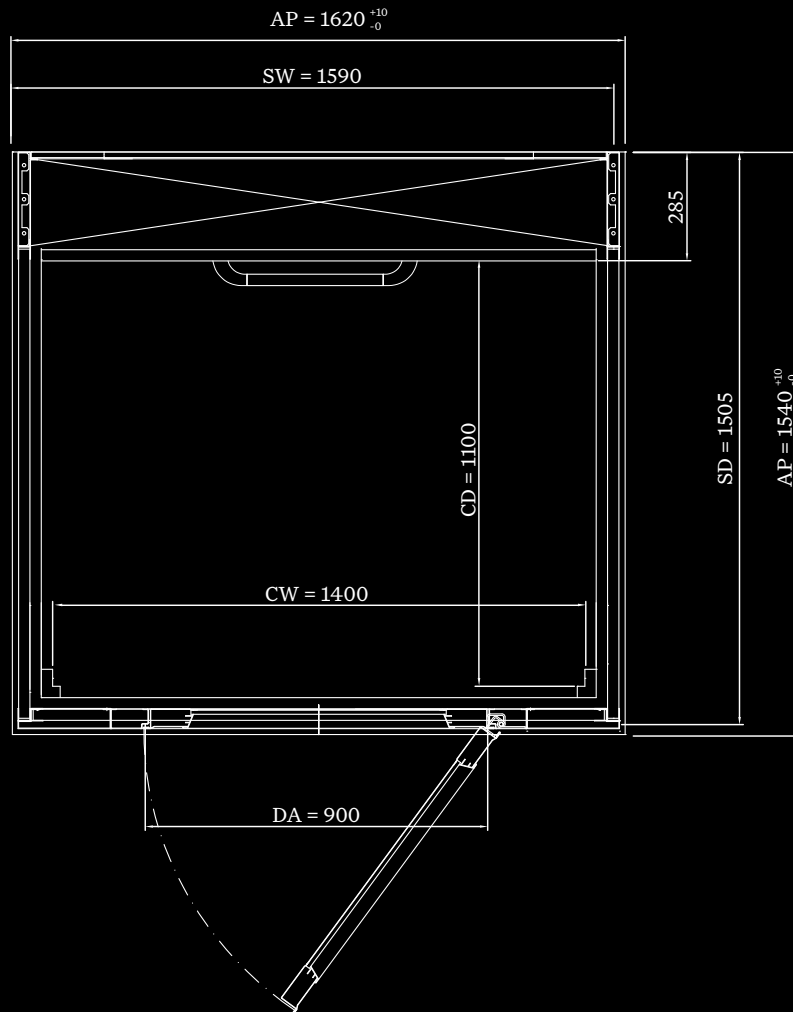

115

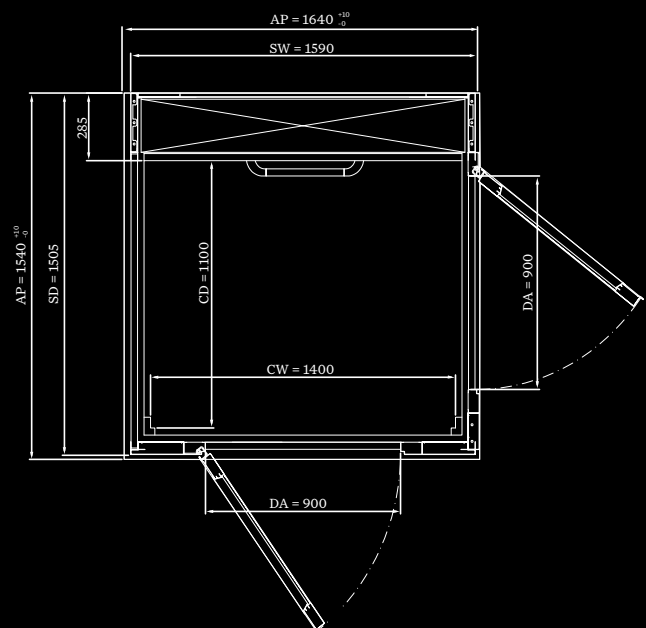
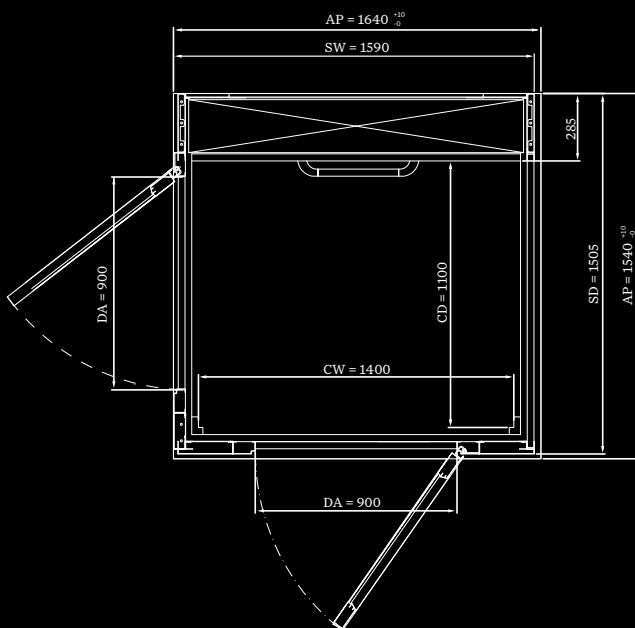

Access BDD est l'un des principaux fournisseurs Européen de monte-escaliers, de plateformes inclinées et d'ascenseurs privés

Votre partenaire local Access BDD est :

